

# metabo®

PROFESSIONAL POWER TOOL SOLUTIONS

**WEA 11-125 Quick**

**WA 13-125 Quick**

**WPB 13-125 Quick**

**WEVA 15-125 Quick**

**WEA 17-125 Quick**

**WEA 17-150 Quick**

**WEBA 17-125 Quick**

**WEVB 17-125 Quick**

**WEPBA 17-125 Quick**

**WEPBA 17-125 Quick DS**

**WEPBA 17-125 Quick RT**

**WEPBA 17-125 Quick RT DS**

**WEPBA 17-150 Quick**

**WEPBA 17-150 Quick RT**

**WEPBA 17-150 Quick RT DS**

**WEA 19-180 Quick RT**



**WEPBA 19-125 Q DS M-Brush**

**WEPBA 19-150 Q DS M-Brush**

**WEPBA 19-180 Quick RT**

**WEA 19-125 Q M-BRUSH IK**



**hr** Originalne upute za rad 7

**mk** Оригинално упатство за работа 15

**sq** Manuali original i përdorimit 24

**sr** Originalno uputstvo za rad 33

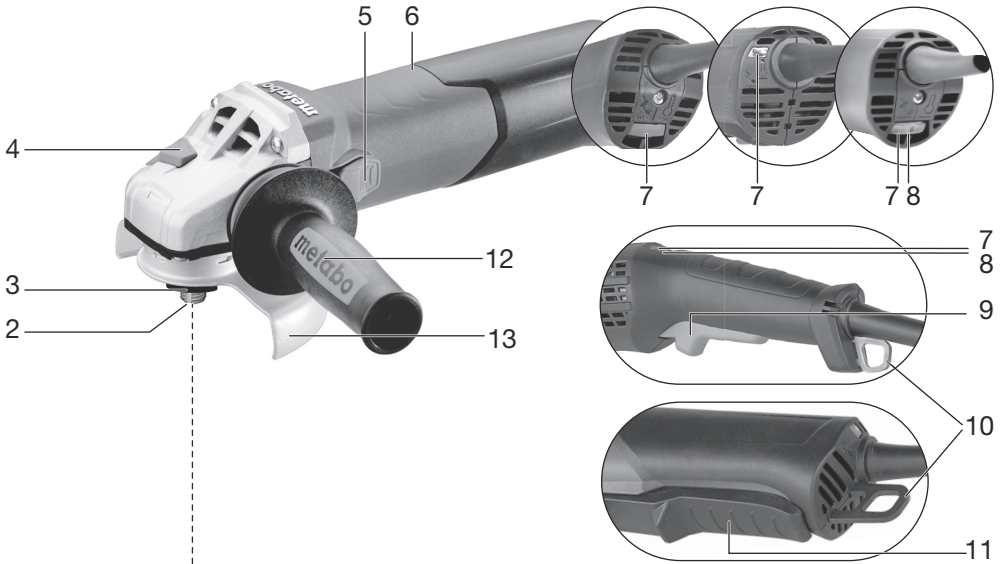

WPB...

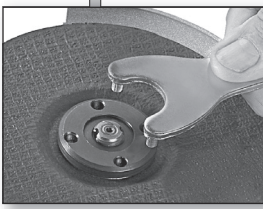
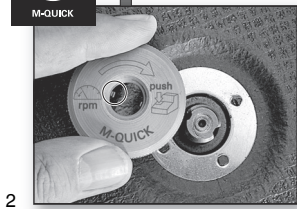
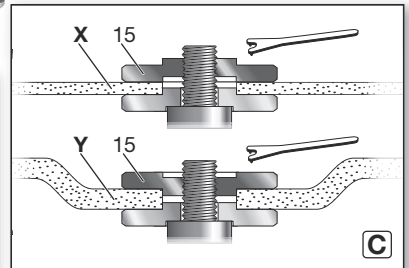
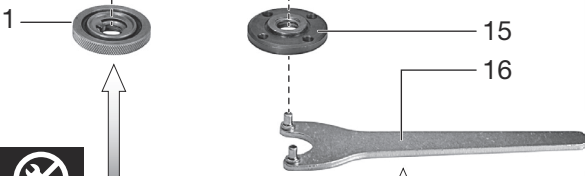
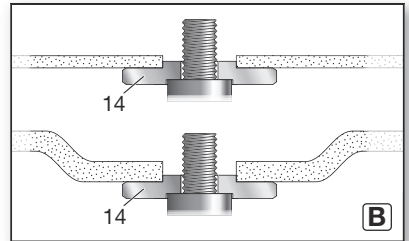
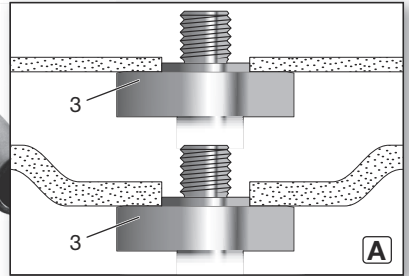
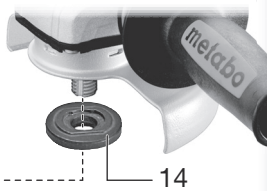

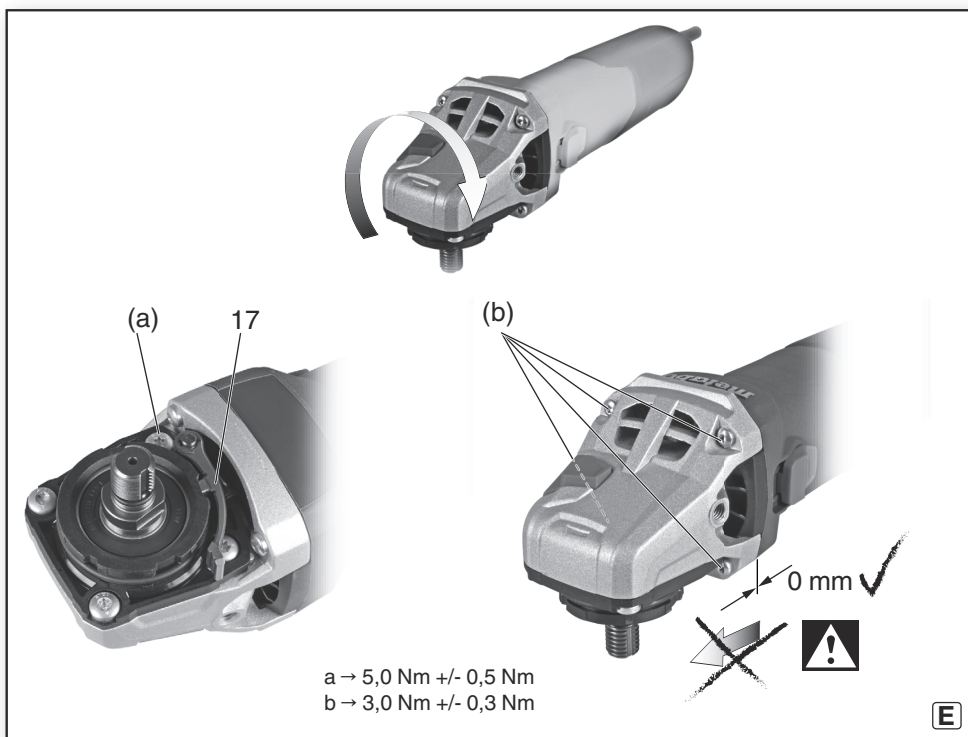
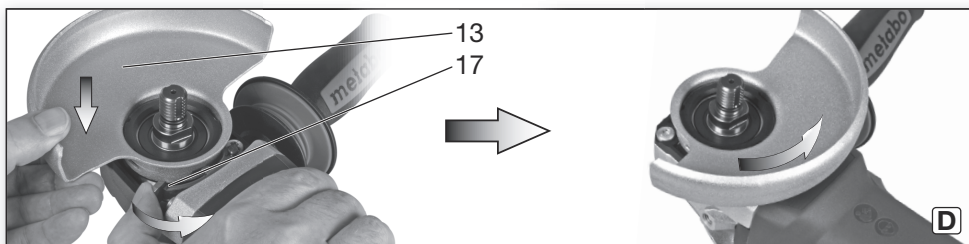

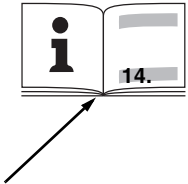
		<b>WEA 11-125 Quick</b> *1) 03626..	<b>WA 13-125 Quick</b> *1) 03630..	<b>WPB 13-125 Quick</b> *1) 03631..	<b>WEVA 15-125 Quick</b> *1) 00496..	<b>WEA 17-125 Quick</b> *1) 00534..	<b>WEA 17-150 Quick</b> *1) 00535..	<b>WEBA 17-125 Quick</b> *1) 00514..	<b>WEPBA 17-125 Quick</b> *1) 00548.. <b>WEPBA 17-125 Quick DS</b> *1) 00549..
<b>M-Quick</b>	-	✓	✓	✓	✓	✓	✓	✓	✓
<b>Electronic</b>	-	C	-	-	VTC	TC	TC	TC	TC
<b>Ø</b>	mm (in)	125 (5)	125 (5)	125 (5)	125 (5)	125 (5)	150 (6)	125 (5)	125 (5)
<b>t<sub>max1</sub>; t<sub>max2</sub>; t<sub>max3</sub></b>	mm (in)	$\begin{matrix} 10; 7; 1; 7; 1 \\ (\frac{3}{8}; \frac{9}{32}; \frac{9}{32}) \end{matrix}$							
<b>M / I</b>	- / mm (in)	M 14 / 15 ( <sup>19</sup> / <sub>32</sub> )		M $\frac{14}{3}$ / $\frac{19}{4}$	M 14/15 ( <sup>19</sup> / <sub>32</sub> )				
<b>n</b>	min <sup>-1</sup> (rpm)	11000	11000	11000	11000	11000	10000	11000	11000
<b>n<sub>V</sub></b>	min <sup>-1</sup> (rpm)	-	-	-	2800-11000	-	-	-	-
<b>P<sub>1</sub></b>	W	1100	1350	1300	1550	1700	1700	1700	1700
<b>P<sub>2</sub></b>	W	640	830	820	940	1040	1040	1040	1040
<b>m</b>	kg (lbs)	2,2 (4.9)	2,4 (5.3)	2,6 (5.7)	2,5 (5.5)	2,5 (5.5)	2,5 (5.5)	2,7 (6.0)	2,7 (6.0)
<b>a<sub>h,SG</sub>/K<sub>h,SG</sub></b>	m/s <sup>2</sup>	4,5/1,5	4,0/1,5	6,0/1,5	4,0/1,5	4,0/1,5	4,5/1,5	4,0/1,5	4,0/1,5
<b>a<sub>h,DS</sub>/K<sub>h,DS</sub></b>	m/s <sup>2</sup>	2,5/1,5	3,0/1,5	3,0/1,5	3,0/1,5	3,0/1,5	4,2/1,5	3,0/1,5	3,0/1,5
<b>a<sub>h,P</sub>/K<sub>h,P</sub></b>	m/s <sup>2</sup>	-	-	-	3,6/1,5	-	-	-	-
<b>L<sub>pA</sub>/K<sub>pA</sub></b>	dB(A)	92/3	94/3	93/3	93/3	93/3	93/3	93/3	93/3
<b>L<sub>WA</sub>/K<sub>WA</sub></b>	dB(A)	103/3	104/3	104/3	104/3	104/3	104/3	104/3	104/3



\*2) 2011/65/EU, 2006/42/EC, 2014/30/EU  
 \*3) EN 60745-1:2009+A11:2010, EN 60745-2-3:2011+A2:2013+A11: 2014+A12: 2014+A13: 2015, EN IEC 63000:2018

2022-09-01, Bernd Fleischmann  
 Direktor Produktentstehung & Qualität (Vice President Product Engineering & Quality)  
 \*4) Metabowerke GmbH - Metabo-Allee 1 - 72622 Nuertingen, Germany

ppa. B.F.

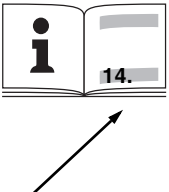
											
		<b>WEVB 17-125 Quick</b> *1) 00522..		<b>WEPBA 17-150 Quick</b> *1) 00552..		<b>WEA 19-180 Quick RT</b> *1) 01095..		<b>WEPBA 17-125 Quick RT</b> *1) 01097..		<b>WEPBA 17-125 Quick RT DS</b> *1) 00605..	
								<b>WEPBA 17-150 Quick RT</b> *1) 01098..		<b>WEPBA 17-150 Quick RT DS</b> *1) 00606..	
								<b>WEPBA 19-125 Q DS</b> M-Brush *1) 13114..		<b>WEPBA 19-150 Q DS</b> M-Brush *1) 13117..	
								<b>WEPBA 19-180 Quick RT</b> *1) 01099..		<b>WEA 19-125 Q M-BRUSH IK</b> *1) 21075..	
<b>M-Quick</b>	-	✓	✓	✓	✓	✓	✓	✓	✓	✓	✓
<b>Electronic</b>	-	TC	TC	TC	TC	TC	TC	TC	TC	TC	TC
<b>∅</b>	mm (in)	125 (5)	150 (6)	180 (7)	125 (5)	150 (6)	125 (5)	150 (6)	180 (7)	125 (5)	
<b>t<sub>max1</sub>; t<sub>max2</sub>; t<sub>max3</sub></b>	mm (in)	10; 7,1; 7,1 ( <sup>3</sup> / <sub>8</sub> ; <sup>9</sup> / <sub>32</sub> ; <sup>9</sup> / <sub>32</sub> )									
<b>M / I</b>	- / mm (in)	M 14/15 ( <sup>19</sup> / <sub>32</sub> )									
<b>n</b>	min <sup>-1</sup> (rpm)	11000	10000	8200	11000	10000	11000	9600	8200	11000	
<b>n<sub>v</sub></b>	min <sup>-1</sup> (rpm)	2800-11000	-	-	-	-	-	-	-	-	
<b>P<sub>1</sub></b>	W	1700	1700	1900	1750	1750	1900	1900	1900 (110V=1700)	1900	
<b>P<sub>2</sub></b>	W	1040	1040	1240	1070	1070	1220	1220	1240	1220	
<b>m</b>	kg (lbs)	2,7(6.0)	2,8(6.2)	2,7(6.0)	2,7(5.0)	2,8(6.2)	2,7(6.0)	2,8(6.2)	2,9(6.4)	2,5(5.5)	
<b>a<sub>h,SG</sub>/K<sub>h,SG</sub></b>	m/s <sup>2</sup>	6,0/1,5	4,5/1,5	4,9/1,5	6,1/1,5	6,0/1,5	4,0/1,5	4,5/1,5	4,9/1,5	4,0/1,5	
<b>a<sub>h,DS</sub>/K<sub>h,DS</sub></b>	m/s <sup>2</sup>	3,6/1,5	4,2/1,5	4,0/1,5	4,4/1,5	4,9/1,5	3,0/1,5	4,2/1,5	5,0/1,5	4,0/1,5	
<b>a<sub>h,P</sub>/K<sub>h,P</sub></b>	m/s <sup>2</sup>	-	-	-	-	-	-	-	-	-	
<b>L<sub>pA</sub>/K<sub>pA</sub></b>	dB(A)	93/3	93/3	94/3	92/3	92/3	93/3	93/3	92/3	93/3	
<b>L<sub>WA</sub>/K<sub>WA</sub></b>	dB(A)	104/3	104/3	105/3	103/3	103/3	104/3	104/3	103/3	104/3	

WA..., W...A...

W...B...

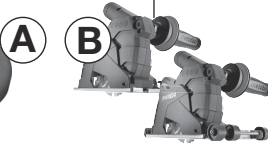
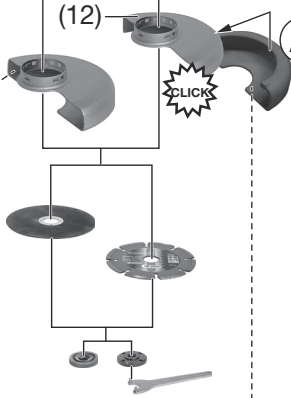
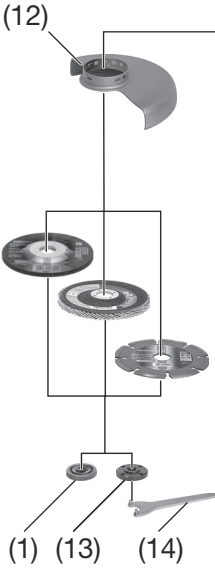

CED 125: 6.26730  
CED 125 Plus: 6.26731



GED 125: 6.26732



- Ø<sub>max</sub> = 100 mm (4") 6.30346
- Ø<sub>max</sub> = 115 mm (4 1/2") 6.30351
- Ø<sub>max</sub> = 125 mm (5") 6.30352
- Ø<sub>max</sub> = 150 mm (6") 6.30353
- Ø<sub>max</sub> = 180 mm (7") 6.30383

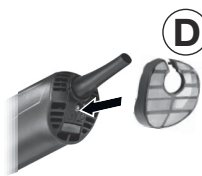

- 6.30441 (WP..13 - WP..19)
- 6.30792 (WPB 13-1 - WEP..17-1) ⚠ D S
- 6.30719 (W... RT)
- 6.30835 (W.. 9-1 - W.. 11-1...) ⚠ ⚡
- 6.30709 (W.. 13-1 - WE.. 17-1) ⚠ ⚡

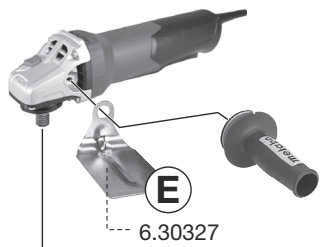

6.30327

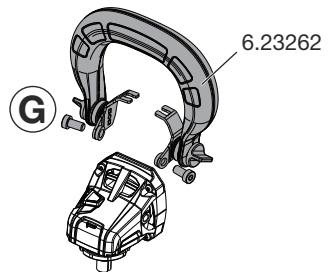

# Originalne upute za rad

## 1. Izjava o sukladnosti

U isključivoj odgovornosti izjavljujemo: ove kutne brusilice, identificirane prema tipu i serijskom broju \*1), odgovaraju svim važećim odredbama smjernica \*2) i normi \*3). Tehnička dokumentacija \*4) – pogledajte stranicu 4.

## 2. Namjenska uporaba

Ove su kutne brusilice s originalnim priborom Metabo prikladne za brušenje, brušenje brusnim papirom, radove sa žičanim četkama i rezanje brusilicom metala, betona, kamena i sličnih materijala bez primjene vode.

WEV 15-125 Quick Inox, WEVA 15-150 Quick također je prikladna za lakše radove poliranja. Za zahtjevnije radove poliranja za trajnu uporabu preporučujemo naš kutni uređaj za poliranje.

Strojevi koji nose oznaku WEV...su zahvaljujući kotačiću za namještanje broja okretaja osobito prikladni za radove s žičanim četkama.

Korisnik snosi punu odgovornost za štete nastale nenamjenskom uporabom.

Opće prihvaćena pravila o sprečavanju nezgoda i priložene sigurnosne upute moraju se uzeti u obzir tijekom korištenja ovih uređaja.

## 3. Opće sigurnosne upute



Radi osobne zaštite i zaštite vašeg električnog alata, obratite posebnu pozornost na dijelove teksta uz ovaj simbol!



**UPOZORENJE** - Za smanjenje rizika od ozljeda pažljivo treba pročitati ove Upute za uporabu.



**UPOZORENJE** Pročitajte sve sigurnosne upute i naputke. *Nepridržavanje sigurnosnih uputa i naputaka može dovesti do strujnog udara, požara i/ili ozbiljnih ozljeda.*

**Sačuvajte sve sigurnosne upute i naputke za ubuduće.**

U slučaju prodaje ili davanja ovog električnog alata, priložite uz njega i ovaj dokument

## 4. Posebne sigurnosne upute

### 4.1 Zajedničke sigurnosne upute za brušenje, brušenje brusnim papirom, radove sa žičanim četkama i rezanje brusilicom:

#### Primjena

a) **Ovaj se električni alat treba upotrebljavati kao brusilica, brusilica za brušenje brusnim papirom, žičana četka i stroj za rezanje brusilicom. Pridržavajte se svih sigurnosnih uputa, naputaka, prikaza i podataka koje ste dobili s ovim uređajem. Ako se ne pridržavate**

sljedećih uputa, može doći do strujnog udara, požara i/ili teških ozljeda. WEV 15-125 Quick Inox, WEVA 15-150 Quick također su prikladni kao uređaj za poliranje.

b) **Ovaj električni alat nije prikladan za poliranje.** Uporabe, za koje ovaj električni alat nije predviđen, mogu prouzročiti opasnosti i ozljede. (Ne vrijedi za WEVA 15-125 Quick, WEVA 15-150 Quick.)

c) **Ne upotrebljavajte nikakav pribor koji proizvođač nije posebno predvidio i preporučio za ovaj električni alat.** Sama čišćenica da možete pričvrstiti neki pribor na svoj električni alat ne jamči njegovu sigurnu uporabu.

d) **Dopušteni broj okretaja radnog alata mora biti najmanje toliko velik kao i najveći broj okretaja naveden na ovom električnom alatu.** Pribor koji se okreće brže od dopuštenog može se slomiti i razletjeti uokolo.

e) **Vanjski promjer i debljina radnog alata moraju udovoljavati specifikacijama vašeg električnog alata.** Radni alati pogrešne veličine ne mogu se dovoljno zaštititi niti kontrolirati.

f) **Radni alati s navojnim umetkom moraju točno pristajati navoju brusnog vretena. Kod radnih alata koji se montiraju prirubnicom promjer provrta na radnom alatu mora odgovarati promjeru prihvata na prirubnici.** Radni alati koji se ne mogu dobro pričvrstiti na vaš električni alat neravnomjerno se okreću, vrlo snažno vibriraju i mogu dovesti do gubitka kontrole.

g) **Ne upotrebljavajte oštećene radne alate. Prije svake uporabe provjerite ima li na radnim alatima i brusnim pločama oštećenja i pukotina, ima li na brusnim diskovima pukotina, znakova pohabanosti ili velike istrošenosti, ima li na žičanim četkama olabavljenih ili puknutih žica. Ako vam ispadne električni alat ili radni alat, provjerite jesu li oštećeni ili upotrijebite neoštećeni radni alat. Nakon što ste pregledali i upotrijebili radni alat, i vi i osobe u blizini držite se izvan ravnine rotirajućeg radnog alata te pustite da uređaj radi jednu minutu na najvećem broju okretaja. Oštećeni radni alati pucaju uglavnom tijekom tog razdoblja ispitivanja.**

h) **Nosite osobnu zaštitnu opremu. Ovisno o primjeni, upotrebljavajte masku za lice, zaštitu za oči ili zaštitne naočale. Ako je to primjereno, nosite i masku za zaštitu od prašine, zaštitu sluha, zaštitne rukavice ili posebne pregače, koje vas štite od sitnih čestica od brušenja i materijala. Oči trebate zaštititi od stranih tijela koja lete uokolo, a koja nastaju pri različitim primjenama. Maska za zaštitu od prašine ili za zaštitu dišnih putova mora filtrirati prašinu koja nastaje tijekom primjene. Ako ste dulje vrijeme izloženi glasnoj buci, možete pretrpjeti gubitak sluha.**

i) **Pazite da i druge osobe budu na sigurnoj udaljenosti od vašeg radnog područja. Svi koji ulaze u radno područje moraju nositi osobnu zaštitnu opremu. Odlomljeni komadići izratka ili**

puknuti radni alati mogu odletjeti i prouzročiti ozljede čak i izvan izravnog radnog područja.

j) **Kada izvodite radove kod kojih radni alat može doći u kontakt sa skrivenim strujnim vodovima ili vlastitim mrežnim kablom, držite električni alat samo za izolirane površine za držanje.** Kontakt sa vodovima, koji provode napon, može i metalne dijelove uređaja staviti pod napon i na taj način prouzročiti električni udar.

k) **Držite mrežni kabel podalje od radnih alata koji se okreću.** Ako izgubite kontrolu nad uređajem, mrežni se kabel može prerezati ili zapetljati, a vaša šaka ili ruka mogu dospjeti u rotirajući radni alat.

l) **Nikada ne odlažite električni alat prije nego što se radni alat u cijelosti zaustavi.** Rotirajući radni alat može doći u kontakt s površinom za odlaganje, uslijed čega biste mogli izgubiti kontrolu nad električnim alatom.

m) **Ne ostavljajte električni alat da radi dok ga nosite.** Vaša odjeća može doći u slučajan kontakt s rotirajućim radnim alatom, a radni alat može se zabosti u vaše tijelo.

n) **Redovito čistite ventilacijske otvore svojeg električnog alata.** Ventilator motora uvlači prašinu u kućište, a silne nakupine metalne prašine mogu prouzročiti električne opasnosti.

o) **Ne upotrebljavajte ovaj električni alat u blizini zapaljivih materijala.** Iskre bi mogle zapaliti te materijale.

p) **Ne upotrebljavajte radne alate za koje su potrebna tekuća rashladna sredstva.** Uporaba vode ili drugih tekućih rashladnih sredstava može dovesti do strujnog udara.

## 4.2 Povratni trzaj i odgovarajuće sigurnosne upute

Povratni je trzaj iznenadna reakcija rotirajućeg radnog alata koji se zaglavi ili blokira, kao što su brusna ploča, brusni disk, žičane četke itd. Zaglavljivanje ili blokiranje dovodi do naglog zaustavljanja rotirajućeg radnog alata. Na taj način dolazi do nekontroliranog ubrzanja električnog alata u smjeru suprotnom od smjera vrtnje na mjestu blokiranja.

Kada se npr. brusna ploča zaglavi ili blokira u izratku, rub brusne ploče koji se zario u izradak može se zaglaviti, zbog čega brusna ploča može odskočiti ili prouzročiti povratni trzaj. Tada se brusna ploča kreće prema rukovatelju ili dalje od njega, ovisno o smjeru vrtnje ploče na mjestu blokiranja. Pritom se brusna ploča može čak i slomiti.

Povratni trzaj posljedica je pogrešne ili neispravne uporabe električnog alata. On se može spriječiti prikladnim mjerama opreza, poput onih dolje opisanih.

a) **Čvrsto držite električni alat, a tijelom i rukama zauzmite položaj u kojemu se možete oduprijeti silama povratnog trzaja. Uvijek upotrebljavajte dodatnu ručku, ako postoji, kako biste imali što je moguće veću kontrolu nad silama povratnog trzaja ili reakcijskim**

**momentima pri pokretanju.** Rukovatelj može savladati sile povratnog trzaja i reakcije prikladnim mjerama opreza.

b) **Šaku nikada ne stavljajte u blizinu rotirajućih radnih alata.** Radni alat pri povratnom trzaju može prijeći preko vaše šake.

c) **Svojim tijelom izbjegavajte područje u kojemu se električni alat pomiče pri povratnom trzaju.** Povratni trzaj tjera električni alat u smjeru suprotnom smjeru kretanja brusne ploče na mjestu blokiranja.

d) **S posebnim oprezom radite u području kutova, oštih bridova itd. Spriječite odskakanje radnih alata od izratka i njihovo zaglavljivanje.** Rotirajući radni alat sklon je zaglavljivanju pri radu na kutovima, oštirim bridovima ili kad odskoči. A to dovodi do gubitka kontrole ili povratnog trzaja.

e) **Nemojte upotrebljavati lančani ili nazubljeni list pile.** Takvi radni alati često uzrokuju povratni trzaj ili gubitak kontrole nad električnim alatom.

## 4.3 Posebne sigurnosne upute za brušenje i rezanje brusilicom:

a) **Upotrebljavajte isključivo za vaš električni alat odobrena brusna tijela i za ta brusna tijela predviđene zaštitne poklopce.** Brusna tijela koja nisu predviđena za ovaj električni alat ne mogu se dovoljno zaštititi i nesigurna su.

b) **Koljenaste brusne ploče moraju se postaviti tako da se brusna površina nalazi ispod ruba zaštitnog poklopca.** Pogrešno postavljena brusna ploča, koja strši iznad ruba zaštitnog poklopca, ne može se primjereno zaštititi.

c) **Zaštitni poklopac mora biti sigurno postavljen na ovaj električni alat te u cilju najviše mjere sigurnosti biti namješten tako da prema rukovatelju bude usmjeren što je moguće manji dio nepokrivenog brusnog tijela.** Zaštitni poklopac služi za zaštitu rukovatelja od odlomljenih komadića, slučajnog kontakta s brusnim tijelom, kao i iskri koje bi mogle zapaliti odjeću.

d) **Brusna se tijela smiju upotrebljavati samo za preporučene mogućnosti primjene. Npr.: nikada ne brusite bočnom površinom rezne ploče.** Rezne su ploče namijenjene za uklanjanje materijala bridom ploče. Djelovanje bočnih sila na ta brusna tijela može ih slomiti.

e) **Uvijek upotrebljavajte neoštećene zatezne pribornice ispravne veličine i oblika za brusnu ploču koju ste odabrali.** Prikladne pribornice podupiru brusnu ploču te tako smanjuju opasnost od loma brusne ploče. Pribornice za rezne ploče mogu se razlikovati od pribornica za druge brusne ploče.

f) **Ne upotrebljavajte istrošene brusne ploče većih električnih alata.** Brusne ploče za veće električne alate nisu dimenzionirane za veliki broj okretaja manjih električnih alata i mogu se slomiti.



#### 4.4 Ostale posebne sigurnosne upute za rezanje brusilicom:

a) **Izbjegavajte blokiranje rezne ploče ili prejaku silu pritiskanja. Ne izvodite prekomjerno duboke rezove.** Preopterećenje rezne ploče povećava njezino naprezanje i podložnost zaglavlivanju ili blokiranju, a time i mogućnost povratnog trzaja ili pucanja brusnog tijela.

b) **Izbjegavajte područje ispred i iza rotirajuće rezne ploče.** Kada reznu ploču u izratku pomaknete dalje od sebe, u slučaju povratnog trzaja električni alat s rotirajućom pločom može odskočiti izravno na vas.

c) **Ako se rezna ploča zaglavi ili prekidate s radom, isključite ovaj uređaj i držite ga mirno sve dok se ploča ne zaustavi. Nikada ne pokušavajte izvući iz reza reznu ploču koja se još uvijek okreće, u protivnom može doći do povratnog trzaja.** Pronađite i otklonite uzrok zaglavljenosti.

d) **Ne uključujte ponovno ovaj električni alat sve dok se on nalazi u izratku. Neka prvo rezna ploča postigne svoj puni broj okretaja prije nego što oprezno nastavite s rezanjem.** U protivnom se ploča može zaglaviti, iskočiti iz izratka ili prouzročiti povratni trzaj.

e) **Poduprite ploče ili velike izratke kako biste smanjili rizik od povratnog trzaja zaglavljene rezne ploče.** Veliki izradci mogu se saviti pod vlastitom težinom. Izradak morate poduprijeti s obje strane ploče, i to kako u blizini reza tako i na rubu.

f) **Budite posebno oprezni pri „rezanju džepova“ u postojećim zidovima ili drugim nepreglednim područjima.** Zarivena rezna ploča može pri rezanju plinskih ili vodovodnih vodova, strujnih vodova ili drugih predmeta prouzročiti povratni trzaj.

#### 4.5 Posebne sigurnosne upute za brušenje brusnim papirom:

a) **Ne upotrebljavajte prekomjerno velike brusne listove, nego slijedite upute proizvođača o veličini brusnih listova.** Brusni listovi koji strše iznad brusnog diska mogu prouzročiti ozljede te dovesti do blokade, pucanja brusnih listova ili povratnog trzaja.

#### 4.6 Samo za WEVA 15-125 Quick, WEVA 15-150 Quick: posebne sigurnosne napomene za poliranje:

**Onemogućite slobodne dijelove kućišta za poliranje, a posebno ne pričvršno užeta. Spremite ili skratite pričvršno užje.** Pričvršno užje koje se slobodno okreće može zahvatiti vaše prste ili se zapetljati u izradak.

#### 4.7 Posebne sigurnosne upute za radove žičanim četkama:

a) **Imajte na umu da žičane četke gube komade žice čak i tijekom uobičajene uporabe. Ne preopterećujte žice prejakom silom pritiskanja.** Komadi žice koji odskoče mogu vrlo lako prodrjeti kroz tanku odjeću i/ili kožu.

b) **Ako je preporučen zaštitni poklopac, spriječite da on dođe u kontakt sa žičanom četkom.** Tanjuraste i lončaste četke mogu se povećati u promjeru uslijed sile pritiskanja i centrifugalnih sila.

#### 4.8 Ostale sigurnosne upute:

 **UPOZORENJE** – Uvijek nosite zaštitne naočale.

 **UPOZORENJE** – Električni alat uvijek koristite sa obadviije ruke.

Upotrebljavajte elastične međupodloške ako su one isporučene zajedno s brusnim sredstvom i ako se to od vas traži.

Pošaljite informacije proizvođača alata ili pribora! Štitite ploče od masti i udaraca!

Brusne se ploče moraju čuvati i njima se mora rukovati pažljivo prema uputama proizvođača.

Nikada ne upotrebljavajte rezne ploče za grubo brušenje! Rezne ploče ne smijete izlagati nikakvom bočnom pritiskanju.

Izradak mora čvrsto nalijegati i biti osiguran od isklizavanja, npr. uz pomoć zateznih naprava. Veliki izratci moraju biti na odgovarajući način poduprti.

Ako upotrebljavajte radne alate s navojnim nastavkom, kraj vretena ne smije dodirivati dno povrta brusnog alata. Pazite na to da navoj u radnom alatu bude dovoljno dugačak da bi mogao prihvatiti duljinu vretena. Navoj u radnom alatu mora odgovarati navoju na vretenu. Za duljinu i navoj vretena pogledajte stranicu 4. i poglavlje 14. Tehnički podatci.

Preporučuje se primjena stacionarnog usisnog uređaja. Uvijek predspojite zaštitni prekidač (RCD) s maksimalnom strujom okidanja od 30 mA. Ako se kutna brusilica isključuje pomoću prekidača za zaštitu od struje kvara, stroj morate pregledati i očistiti. Pogledajte poglavlje 9. Čišćenje.

Ne smijete upotrebljavati oštećene, neokrugle odnosno vibrirajuće alate.

Izbjegavajte oštećenja plinskih ili vodovodnih cijevi, strujnih vodova i nosivih zidova (statika).

Izvućite utikač iz utičnice prije bilo kakvog namještanja, preinaka ili održavanja.

Metabo S-automatic sigurnosna spojka. Pri aktiviranju sigurnosne spojke odmah isključite stroj!

Oštećenu ili napuknutu dodatnu ručku trebate zamijeniti. Ne stavljajte stroj u rad ako je dodatna ručka neispravna.

Oštećeni ili napuknuti zaštitni poklopac trebate zamijeniti. Ne stavljajte stroj u rad ako je zaštitni poklopac neispravan.

Pričvrstite male izlatke. Npr. stezanjem u škripac ili na radni stol sa zstarskim stegama.

#### Smanjivanje prašinskog opterećenja:

 **UPOZORENJE** – Neke prašine, koje nastaju brušenjem brusnim papirom, piljenjem, brušenjem, bušenjem i drugim radovima,

sadržavaju kemikalije za koje je poznato da uzrokuju rak, urođene mane ili druge reproduktivne probleme. Neki primjer tih kemikalija:

- olovo iz premaza koji sadržavaju olovo,
- mineralna prašina iz opeka, cementa i drugih materijala za izgradnju zidova te
- arsen i krom iz kemijski obrađenog drva.

Varira i stupanj rizika koji snosite pod tim opterećenjem, ovisno o tomu koliko često izvodite takvu vrstu radova. Za smanjivanje opterećenja od tih kemikalija: radite u dobro ventiliranom prostoru i nosite odobrenu zaštitnu opremu, kao što su npr. maske za zaštitu od prašine posebno razvijene za filtriranje mikroskopski sitnih čestica.

Isto vrijedi i za prašinu od ostalih materijala, kao što su npr. neke vrste drva (poput prašine od hrasta ili bukve), metali, azbest. Ostale poznate bolesti su npr. alergijske reakcije, oboljenja dišnih putova. Prašini ne smijete dopustiti da uđe u tijelo.

Pridržavajte se važećih smjernica i nacionalnih propisa za materijal, osoblje, slučaj primjene i mjesto uporabe (npr. odredaba za zaštitu na radu, odlaganje u otpad).

Prikupite čestice gdje nastaju i izbjegavajte njihovo odlaganje u okolini.

Upotrebjavajte pribor prikladan specijalnim vrstama posla. Zbog toga će biti manja količina čestica nekontrolirano u okolini.

Upotrebjavajte odgovarajući usisivač prašine.

Smanjite opterećenje prašinom na način:

- da izbačene čestice i izlaznu struju zraka ne usmjeravate ka sebi, osobama u blizini ili mjestu odlaganja prašine
- da upotrebjavate usisivač za prašinu i/ili čistač za zrak
- da dobro provjetravate radno mjesto i da ga usisavanjem držite čistim. Čišćenje metlom ili puhanje diže prašinu.
- Usišite ili operite zaštitnu odjeću. Nemojte ispuhati, lupati ili četkati.

## 5. Pregled

Pogledajte stranicu 2.

- 1 Brza zatezna matica \*
- 2 Vreteno
- 3 Autobalancer-nasadna prirubnica \*
- 4 Gumb za uglavljivanje vretena
- 5 Zatvarač za uključivanje/isključivanje\*
- 6 Ručica
- 7 Prikaz elektroničkih signala \*
- 8 Kotačić za namještanje broja okretaja\*
- 9 Prekidač \*
- 10 Pričvrtna ušica (za osiguranje od pada)\*
- 11 Paddle prekidač \*
- 12 Dodatna ručka / dodatna ručka s prigušenjem vibracija \*
- 13 Zaštitni poklopac
- 14 Potporna prirubnica
- 15 Matica s dvije rupe \*
- 16 Ključ s dva otvora \*
- 17 Poluga za pričvršćivanje zaštitnog poklopca

\* ovisno o opremljenosti / nije sadržano u opsegu isporuke

## 6. Početak rada

 Prije stavljanja u pogon provjerite odgovaraju li radni napon i radna frekvencija alata mrežnom naponu i mrežnoj frekvenciji na mjestu uporabe alata.

 Uvijek predpojite zaštitni prekidač (RCD) s maksimalnom strujom okidanja od 30 mA.

### 6.1 Postavljanje dodatne ručke

 Radite samo s postavljenom dodatnom ručkom (12)! Čvrsto vijcima pričvrstite dodatnu ručku s lijeve ili s desne strane stroja.

### 6.2 Postavljanje zaštitnog poklopca

 Iz sigurnosnih razloga upotrebljavajte isključivo zaštitni poklopac predviđen za odgovarajuće brusno tijelo! Pogledajte još i poglavlje 11. Pribor!

#### Zaštitni poklopac za brušenje

Namijenjen za radove s pločama za grubo brušenje, lamelnim brusnim diskovima, dijamantrnim reznim pločama.

Pogledajte stranicu 3., sliku D.

- Pritisnite polugu (17) i držite je pritisnutom. Postavite zaštitni poklopac (13) u prikazani položaj.
- Pustite polugu pa okrećite zaštitni poklopac sve dok se poluga ne uglavi.
- Pritisnite polugu pa okrenite zaštitni poklopac tako da zatvoreno područje bude okrenuto prema korisniku.
- Provjerite dosjeda li sigurno: poluga se mora uglaviti, a zaštitni se poklopac ne smije moći okretati.

 Upotrebjavajte samo radne alate koje zaštitni poklopac nadvisuje za najmanje 3,4 mm.

(Skidanje obrnutim redoslijedom.)

## 7. Postavljanje brusne ploče

 Prije svih radova preinake: izvucite mrežni utikač iz utičnice. Stroj mora biti isključen, a vreteno mirovati.

 Za radove s reznim pločama iz sigurnosnih razloga upotrebljavajte zaštitni poklopac za reznu ploču (pogledajte poglavlje 11. Pribor).

### 7.1 Uglavljivanje vretena

- Pritisnite gumb za uglavljivanje vretena (4) i rukom okrećite vreteno (2) sve dok se gumb za uglavljivanje vretena čujno ne uglavi.

### 7.2 Postavljanje brusne ploče

WA..., WBA..., WE...A...:

Pogledajte stranicu 2, slika A.

**!** Potporna prirubnica automatskog balansera (3) čvrsto je postavljena na vreteno. Kao što je to slučaj s drugim kutnim brusilicama, nije potrebna skidiva potporna prirubnica.

**!** Potporne površine potporne prirubnice automatskog balansera (3), brusni diskovi i brze zatezne matice Quick (1) moraju biti čiste. U protivnom ih očistite.

- Postavite brusnu ploču na potpurnu prirubnicu automatskog balansera (3). Brusna ploča mora ravnomjerno nalijegati na potpurnu prirubnicu automatskog balansera.

#### WPB..., WEVB 1...:

Pogledajte stranicu 2, slika B.

- Postavite potpurnu prirubnicu (14) na vreteno. Ona je ispravno postavljena kada se ne može kretati na vreteno.
- Postavite brusnu ploču na potpurnu prirubnicu (14). Brusna ploča mora ravnomjerno nalijegati na potpurnu prirubnicu.

### 7.3 Pričvršćivanje/otpuštanje brze zatezne matice (ovisno o opremljenosti)



#### **Pričvršćivanje brze zatezne matice (1):**

**!** Brzu zateznu maticu (1) postavljajte samo na strojeve sa sustavom „Metabo Quick“. Strojevi se mogu prepoznati po crvenom rotirajućem gumbu za uglavljivanje vretena (4) s natpisom „M-Quick“

**!** Ako je radni alat u steznom području deblji od 7,1 mm, ne smijete upotrebljavati brzu zateznu maticu! U tom slučaju upotrijebite maticu s dvije rupe (15) s ključem za dvije rupe (16).

- Uglavite vreteno (pogledajte poglavlje 7.1).
- Postavite Quick brzu zateznu maticu (1) na vreteno (2) tako da 2 nosiča zahvaćaju u 2 utora vretena. Pogledajte sliku, stranica 2.
- Rukom pritegnite brzu zateznu maticu u smjeru kretanja kazaljki na satu.
- Snažnim okretanjem brusne ploče u smjeru kazaljki na satu pritegnite brzu zateznu maticu.

#### **Otpuštanje brze zatezne matice (1):**

**!** Samo ako je Quick brza zatezna matica (1) postavljena, vreteno se smije zadržavati pomoću crvenog M-Quick gumba za uglavljivanje vretena (4)!

- Nakon isključivanja stroj će se pokrenuti.
- Kratko prije zaustavljanja brusne ploče pritisnite crveni M-Quick gumb za uglavljivanje vretena (4). Quick brza zatezna matica (1) oslobodit će se sama nakon cca. jedne polovice okretaja te se može skinuti može bez primjene dodatne snage ili alata.

### 7.4 Pričvršćivanje/otpuštanje matice s dvije rupe (ovisno o opremljenosti)

2 strane matice s dvije rupe su različite. Zavrnite maticu s dvije rupe na vreteno na sljedeći način: Pogledajte stranicu 2., sliku C.

#### **- X) Kod tankih brusnih ploča:**

Vijenac matice s dvije rupe (15) okrenut je prema gore kako bi se tanka brusna ploča mogla zategnuti na siguran način.

#### **Y) Kod debelih brusnih ploča:**

Vijenac matice s dvije rupe (15) okrenut je prema dolje kako bi se matica s dvije rupe mogla postaviti na vreteno na siguran način.

- Uglavite vreteno. Maticu s dvije rupe (15) pritegnite ključem za dvije rupe (16) u smjeru kretanja kazaljki na satu.

#### **Otpuštanje matice s dvije rupe:**

- Uglavite vreteno (pogledajte poglavlje 7.1). Maticu s dvije rupe (15) odvrnite ključem za dvije rupe (16) u smjeru suprotnom od smjera kretanja kazaljki na satu.

## 8. Upotreba

### 8.1 Namještanje broja okretaja (ovisno o opremljenosti)

Na kotačiću (8) namjestite preporučeni broj okretaja. (mali broj = nizak broj okretaja; veliki broj = visok broj okretaja)

Rezna brusna ploča, ploča za grubo brušenje, brusna lončasta ploča, dijamantna rezna ploča:

**veliki broj okretaja**

Četka: **srednji broj okretaja**

Brusni tanjur: **mali do srednji broj okretaja**

Napomena: Za radove poliranja preporučujemo naš kutni uređaj za poliranje.

### 8.2 Uključenje/isključenje stroja

**!** Stroj uvijek držite objema rukama.

**!** Prvo ga uključite, a tek potom na izradak stavite radni alat.

**!** Izbjegavajte nenamjerna pokretanja stroja: prije izvlačenja utikača iz utičnice ili u slučaju nestanka električne struje uvijek isključite stroj.

**!** A..., WBA..., WEA..., WEVA..., WEBA..., W...RT: U kontinuiranom radu stroj je stalno u pogonu i ako bude iščupan iz vaših ruku. Iz tog razloga uvijek držite stroj objema rukama koristeći priloženu dodatnu ručku, zauzmite stabilan stav pri radu i budite koncentrirani.

**!** Izbjegavajte da stroj uskovitla ili usisa prašinu i strugotine. Nakon isključivanja stroj odložite tek nakon što se motor u cijelosti zaustavi.

#### **Strojevi sa zatvaračem za uključivanje:**

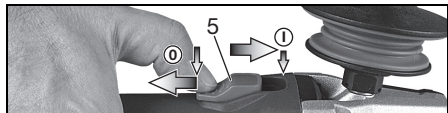

**Uključivanje:** gurnite zatvarač (5) prema naprijed. Za stanje trajne uključenosti prebacite ga potom prema dolje dok se ne uglavi.

**Isključivanje:** pritisnite stražnji kraj zatvarača (5) pa otpustite.

**Strojevi s „Paddle-prekidačem“  
(s funkcijom budnika):**

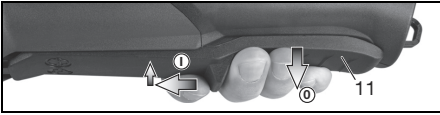

**Uključivanje:** Paddle prekidač (11) gurnite u smjeru strelice pa potom pritisnite paddle prekidač (11).

**Isključivanje:** Otpustite paddle prekidač (11).

**Strojevi s oznakom W...RT:  
Jednokratno uključivanje (s funkcijom budnika):**

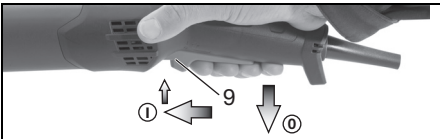

**Uključivanje:** gurnite prekidač (9) prema naprijed pa ga potom pritisnite (9) prema gore.

**Isključivanje:** otpustite prekidač (9).

**Strojevi s oznakom W...RT:  
Trajno uključivanje (ovisno o opremljenosti):**

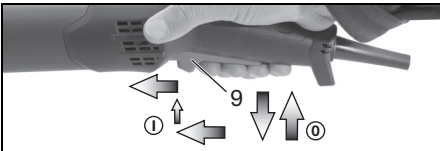

**Uključivanje:** Uključite stroj na gore opisani način. Sada još jedanput gurnite prekidač (9) prema naprijed te ga pustite u prednjoj poziciji kako bi se uglavio prekidač (9) (trajno uključivanje).

**Isključivanje:** Prekidač (9) gurnite prema gore te ga pustite.

**8.3 Upute za rad**

**Brušenje i brušenje brusnim papirom:**

Umjerenom pritiskom stroj pa ga pomičite amo-tamo iznad površine kako se površina izratka ne bi previše zagrijala.

Grubo brušenje: za dobar rezultat rada radite pod kutom od 30° – 40°.

**Rezanje brusilicom:**

Kod rezanja brusilicom uvijek radite u suprotnom smjeru (pogledajte sliku). U protivnom postoji opasnost od toga da će stroj nekontrolirano odskočiti iz reza. Radite umjerenim pomacima prilagođenima materijalu koji obrađujete. Ne zaglavljujte, ne pritišćite, ne njišite stroj.

**Radovi sa žičanim četkama:**

Umjerenom pritiskom stroj.

**8.4 Veza sa remenom za osiguranje alata (ovisno o opremi)**

**!** Sigurnosne upute posebno za rad na visini. Pročitajte sve sigurnosne upute i naputke. Nepriдрžavanje sigurnosnih uputa i naputaka može dovesti do teških ozljeda.

- Isključivo za uporabu kroz obučeno osoblje. Korisnici moraju biti obučeni o sigurnosti alata i primjeni alata na visini.
- Uvijek obratite pozor, da alat kod radova na visini uvijek bude osiguran remenom za osiguranje alata. Isključivo koristite prikladne remene za osiguranje alata (maksimalna duljina 2 m (6,5 ft) sa dovoljnim prigušivanjem). Maksimalno dozvoljena visina pada za remen za osiguranje alata (pridržni remen) ne smije prekoračiti 2 m (6,5 ft). Koristite samo takve remene za osiguranje alata, koji su primjereni za dotični tip alata i koji su barem dimenzionirani za težinu alata uključujući sav pribor, koji se koristi.
- Pročitajte i obratite pozor na uputu za uporabu remena za osiguranje alata!
- Alat (posebice ušice za pričvršćivanje) i remen za osiguranje alata prije svake uporabe provjerite na oštećenja i besprijekornu funkciju (uključujući materijal i šavove). Alat i remen za osiguranje alata nemojte koristiti, ako su oštećeni ili ako ispravno ne funkcioniraju.
- Remen za osiguranje alata nemojte pričvrstiti na Vaše tijelo. Remen za osiguranje alata pričvrstite na solidnu mogućnost za pričvršćivanje, koja može izdržati snage padajućeg alata.
- Opasnost od nagnjećenja, rezova ili zaplitanja. Remen za osiguranje alata nemojte koristiti u blizini pokretnih dijelova, mehanizama ili uključanih strojeva.
- Spoj za remen za osiguranje alata na alat nemojte mijenjati i nemojte ga koristiti u druge svrhe, osim kako je opisano u ovoj uputi za uporabu.
- Alat na remen za osiguranje alata isključivo pričvrstite kukom sa zapiralom. Alat na remen za osiguranje alata nemojte pričvršćivati petljom ili čvorom. Za pričvršćenje nemojte koristiti užad ili uziče. Isključivo koristite kuke sa zapiralom sa sustavom za zatvaranje sa dvije točke. Ne upotrebljavajte jednostavno osigurane uskočke kuke sa zapiralom.
- Remen za osiguranje alata pričvrstite tako, da se alat pokreće od korisnika, kada padne. Alati koji se puste da padnu vltaju o remenu za osiguranje alata, što može dovesti do ozljede ili gubitka ravnoteže korisnika.
- Na remen za osiguranje alata nikada nemojte pričvršćivati više od jednog alata.
- Isključivo koristite specijalno predviđene točke za pričvršćivanje (ušica za pričvršćivanje (10)), kako bi remen za osiguranje alata pričvrstili na alat. NIKADA nemojte modificirati neki alat, kako bi stvorili točku za pričvršćivanje.
- Remen za osiguranje alata na alat nemojte pričvršćivati na način, da time sigurnosne naprave, sklopke ili blokade više uredno ne funkcioniraju.
- Remen za osiguranje alata držite dalje od radnog alata.

- Remen za osiguranje alata zaštite od iskrenja i strugotina.
- Remen za osiguranje alata zaštite od oštrih bridova, oštrica, strugotina itd. Nemojte stajati na stroju ili remen za osiguranje tereta.
- Remene za osiguranje tereta ili naprave za pričvršćivanje nemojte koristiti za povećanje nosivosti nekog alata.
- U području padanja osigurajte dovoljno mjesta. U području padanja ne smiju biti ugrožene osobe.
- Nakon pada zamijenite užu i provjerite, da li na stroju postoje oštećenja. Nakon svakog pada stroj kod obučene stručnjaka dajte provjeriti na oštećenja i po potrebi ga popravite.
- Nemojte pokušavati uhvatiti stroj koji pada. Može doći do ozljeda.

### 8.5 Okretanje kućišta prijenosnika

Pogledajte stranicu 3, slika E.

- Izvucite mrežni utikač iz utičnice.
- Odvijte pričvrсни vijak (a) (17) poluge. Izvadite vijak i polugu (sa njezinim limenim dijelom) te ih odložite.
- Odvijte 4 vijka kućišta prijenosnika (b). **PAŽNJA! Ne izvlačite kućište prijenosnika!**
- Okrenite kućište prijenosnika u željeni položaj bez izvlačenja.
- Navijte 4 vijka kućišta prijenosnika (b) u postojeće navoje! Okretni moment stezanja = 3,0 Nm +/- 0,3 Nm.
- Oprugu koja pritišće polugu u položaj gurnite bočno te ponovno umetnite polugu (17) (s njezinim limenim dijelom) te ju stegnite pomoću pričvrsnog vijka (a). Okretni moment stezanja = 5,0 Nm +/- 0,5 Nm. Provjerite ispravnost poluge: poluga mora biti zategnuta oprugom.

## 9. Čišćenje

Tijekom obrade čestice se mogu taložiti unutar električnog alata. To negativno utječe na hlađenje električnog alata. Vodljive naslage mogu negativno utjecati na zaštitnu izolaciju električnog alata i izazvati električne opasnosti.

Redovito, često i temeljito čistite električni alat kroz sve prednje i stražnje ventilacijske proreze ili ispušite suhim zrakom. Prethodno odvojite električni alat od napajanja energijom i pritom nosite zaštitne naočale i masku za prašinu.

## 10. Otklanjanje smetnji

Strojevi s VTC, TC, VTC elektronikom:

 **Prikaz električnog signala (7) svijetli, a broj okretaja pod opterećenjem se smanjuje (ne W...RT).** Opterećenje stroja je preveliko! Pustite stroj da radi u praznom hodu sve dok se prikaz električnog signala ne ugasi.

 **Stroj ne radi. Treperi prikaz električnih signala (7) (ovisno o opremi).** Aktivirala se zaštita od ponovnog pokretanja. Ako se mrežni utikač utakne u utičnicu dok stroj radi ili kod ponovne uspostave strujnog napajanja nakon nestanka struje, stroj se ne pokreće. Isključite pa ponovno uključite stroj.

## 11. Pribor

Upotrebljavajte samo originalni pribor Metabo. Pogledajte stranicu 5.

Upotrebljavajte isključivo pribor koji ispunjava sve zahtjeve i specifikacije u ovim uputama.

### A Kopča za rastavni zaštitni poklopac / zaštitni poklopac za rezanje brusilicom

Namijenjena za radove s reznim pločama, dijamantnim reznim pločama. Kada se na zaštitni poklopac postavi kopča za rastavni zaštitni poklopac, on se pretvara u zaštitni poklopac za rezanje brusilicom.

### B Zaštitni poklopac za usisavanje za rezanje brusilicom

Namijenjen za rezanje kamenih ploča dijamantnim reznim pločama. S nastavkom za usisavanje kamene prašine odgovarajućim usisavačem.

### C Zaštitni poklopac za brušenje prirubnica

Namijenjen je za brušenje betona, estriha, drva i plastike s dijamantnim lončanim pločama, odnosno vlaknenim pločama i prikladnim brusnim diskovima. S nastavkom za usisavanje kamene, drvene i plastične prašine odgovarajućim usisavačem. Nije prikladno za usisavanje iskri ili za brušenje metala.

### D Filtar za zaštitu od prašine

Filtar sa sitnim oćicama sprječava prodiranje grubih čestica u kućište motora. Redovito skidajte i čistite.

### E Zaštita ruku

Namijenjena za radove s potpornim tanjurima, brusnim tanjurima, žičanim četkama i dijamantnim krunama za bušenje.

Zaštitu ruku postavite ispod bočne dodatne ručke.

### F Višepozicijski držak za dodatnu ručku

Omogućuje razne pozicije ručke.

### G Držak za dodatnu ručku

Kompletan asortiman opreme pogledajte na [www.metabo.com](http://www.metabo.com) ili u katalogu.

## 12. Popravak

 Električni alat smiju popravljati isključivo električari!

Ako je oštećen vod uređaja za mrežni priključak, istog se mora zamijeniti specijalnim vodom za mrežni priključak.

Kontaktirajte svog lokalnog distributera ukoliko trebate popraviti svoj Metabo alat. Adrese pogledajte na [www.metabo.com](http://www.metabo.com).

Popis rezervnih dijelova možete učitati sa [www.metabo.com](http://www.metabo.com).

## 13. Zaštita okoliša

Prašina od brušenja koja nastaje može sadržavati štetne tvari. Propisno je zbrinute.

Materijali pakiranja moraju se sukladno njihovoj oznaci zbrinuti u skladu s komunalnim

smjernicama. Dodatne napomene možete pronaći na [www.metabo.com](http://www.metabo.com) u dijelu Servis.

Pridržavajte se tuzemnih propisa za ekološko zbrinjavanje i reciklažu istrošenih električnih strojeva, ambalaze i pribora.



Samo za EU-zemlje: ne bacajte električni alat u kućanski otpad. U skladu s Europskom direktivom 2012/19/EU o otpadnoj električnoj i električkoj opremi i provedbi u nacionalnom zakonu, korišteni električni alati moraju se odvojeno sakupljati i zbrinjavati na ekološki prihvatljiv način u centrima za recikliranje.

$a_{h, DS}$  = vrijednost emisije vibracija (brušenje brusnim diskom)

$a_{h, DS}$  = vrijednost emisije vibracija (poliranje)

$K_{h, SG/DS}$  = nesigurnost (vibracija)

Tipična A-vrednovana razina buke:

$L_{pA}$  = razina zvučnog pritiska

$L_{WA}$  = razina akustične snage

$K_{pA}$ ,  $K_{WA}$  = nesigurnost (razina buke)

Tijekom rada razina buke može premašiti 80 dB(A).



**Koristite zaštitu za uši!**

## 14. Tehnički podatci

Objašnjenja uz informacije na stranici 4.

Pridržavamo pravo na izmjene koje su u cilju tehničkog unaprjeđenja.

- $\emptyset$  = maks. promjer radnog alata
- $t_{max,1}$  = maks. dopuštena debljina radnog alata u području stezanja pri primjeni matice s dvije rupe (15)
- $t_{max,2}$  = maks. dopuštena debljina radnog alata u području stezanja pri primjeni brze zatezne matice (1)
- $t_{max,3}$  = ploča za grubo brušenje / rezna ploča: maks. dopuštena debljina radnog alata
- M = navoj vretena
- l = duljina brusnog vretena
- $n^*$  = broj okretaja u praznom hodu (najveći broj okretaja)
- $n_v^*$  = broj okretaja u praznom hodu (može se namjestiti)
- $P_1$  = nazivna ulazna snaga
- $P_2$  = nazivna izlazna snaga
- m = težina bez mrežnog kabla

Mjerene vrijednosti dobivene u skladu sa EN 60745.

Stroj razreda zaštite II

~ izmjenična struja

\* Strojevi s oznakom WE... : Visokofrekvencijske smetnje nabijene energijom mogu izazvati oscilacije broja okretaja. One će nestati nakon što se smetnje otklone.

Prikazane tehničke specifikacije podliježu tolerancijama (u skladu s važećim standardima).



### Razina emisije

Razina emisije vibracija može se koristiti kao preliminarna procjena izloženosti i isto tako se može koristiti za uspoređivanje raznih električnih alata. Također treba uzeti u obzir način rada te stanje električnog alata i radne opreme koje može značajno smanjiti ili povećati stvarno opterećenje. Kod procjene izloženosti vibracijama treba također uzeti u obzir vremena kada je stroj isključen ili kada radi s manjim opterećenjem. Odredite dodatne mjere sigurnosti koje će zaštititi rukovatelja strojem od učinaka vibracija: organizacija rada.

Ukupna vrijednost vibracija (suma vektora triju smjerova) je određena prema EN 60745:

$a_{h, SG}$  = vrijednost emisije vibracija (brušenje površina)

# Оригинално упатство за работа

## 1. Изјава за сообразност

Изјавуваме под сопствена потполна одговорност дека: Аголните брусалки, идентификувани според типот и серискиот број \*1), соодветствуваат на сите релевантни одредби на законите \*2) и нормите \*3). Техничката документација под \*4) - види страница 4.

## 2. Наменета употреба

Аголните брусилки се компатибилни со оригиналните додатоци Метабо за брусење, пескарење, работа со жичани четки и абразивно сечење метал, бетон, камен и слични материјали без употреба на вода.

WEVA 15-125 Quick, WEVA 15-150 Quick е исто така погодна за лесно полирање. За потемелно и подолго полирање, ги препорачуваме нашите аголни полирачки.

Машините со ознаката WEV... се особено погодни за работа со жичани четки заради тркалото за поставување со кое се одредува брзината.

Во случај на оштетувања поради непрописна употреба, одговорноста паѓа само на корисникот.

Мора да се внимава на сите познати прописи за несреќни случаи и на дадените безбедносни напомени.

## 3. Општи безбедносни напомени



Внимавајте на текстот означен со овој симбол заради своја заштита и заштита на електричниот алат!



**ПРЕДУПРЕДУВАЊЕ** – За да го намалите ризикот за повреда, прочитајте го упатството за употреба.



**ПРЕДУПРЕДУВАЊЕ** Прочитајте ги сите безбедносни напомени и упатства.

*Непридржувањето до безбедносните упатства и упатства може да предизвика струен удар, изгореници и/или тешки повреди.*

**Внимавајте на сите безбедносни напомени и упатства при идна употреба.**

Кога го давате алатот некому, давајте го само со документацијата заедно.

## 4. Специјални безбедносни напомени

### 4.1 Општи упатства за безбедност за брусење, пескарење, работа со жичани четки и абразивно сечење:

Примена

а) Оваа електрична алатка се користи како брусилка, брусилка со шмиргла, жичена четка и машина за абразивно сечење. Следете ги сите безбедносни упатства, инструкции, илустрации и податоци што ги добивате со уредот. Непочитување на упатствата додолу може да резултира со струен удар, пожар и/или сериозни повреди. WEVA 15-125 Quick, WEVA 15-150 Quick може да се користи и како полирачка.

б) Оваа електрична алатка не е погодна за полирање. Употребите за кои не е наменет електричниот алат, може да предизвикаат опасности и повреди. (Не се однесува на WEVA 15-125 Quick, WEVA 15-150 Quick.)

в) Не користете додатоци што не се специјално дизајнирани и препорачани од производителот за оваа електрична алатка. Само затоа што е можно да ги закачите додатоците на електричниот алат тоа не гарантира безбедна употреба.

г) Дозволената брзина вртежи на додатокот поставен на алатката мора да биде барем колку и максималната брзина наведена на електричниот алат.Dodатоци што се вртат побрзо од дозволеното може да се скршат и да излетаат.

д) Надворешниот дијаметар и дебелината на вметнатиот додаток мора да одговараат на димензиите на електричниот алат. Вметнатите додатоци кои имаат несоодветни димензии не може да бидат соодветно заштитени или контролирани.

ѓ)Dodатоците што се вметнуваат со навој мора да се вклопат точно на навојот на ротирачката оска. За додатоците кои се вметнуваат со прирабница, дијаметарот на дупката на додатокот мора да одговара на дијаметарот на прирабницата. Dodатоците што не се правилно прицврстени на електричниот алат, ротираат нерамномерно, вистрираат многу силно и може да предизвикаат губење на контрола.

е) Не користете оштетени додатоци. Пред секоја употреба, проверете дали има оштетувања на додатоците, како што се откинати парчиња и пукнатини на дисковите за брусење, пукнатини на подлогата за брусење, абене или прекумерно абене, лабава или скршена жица на жичаните четки. Ако електричниот алат или додатокот падне, проверете дали се оштетени или користете неоштетен додаток. Откако ќе го проверите и поставите додатокот, вие и луѓето во близина треба да стоите подалеку од работната област на ротирачкиот додаток и оставете го да работи со полна брзина една минута. Оштетените алатки обично се кршат во текот на овој тест период.

ж) Носете опрема за лична заштита. Во зависност од примената, користете целосна заштита за лице, заштитни очила или

**заштита за очи. Доколку е соодветно, носете маска за прашина, заштита за ушите, заштитни нараквици или специјална престилка за да се заштитие од малите честички од абразивите и материјалите.**

Очите треба да бидат заштитени од летечки остатоци кои се појавуваат при повеќе ракувања. Маската за прашина или за дишење мора да го филтрира правот создаден за време на работењето. Ако подолго време сте изложени на силна бука, може да претрпите губење на слухот.

з) **Држете ги другите луѓе на безбедно растојание од вашата работна област. Секој што влегува во работната област мора да носи опрема за лична заштита.** Парчиња од материјалот со кој се работи или скршени додатоци може да излетаат далеку и да предизвикаат повреда дури и надвор од директната работна област.

С) **Држете го електричниот алат само за изолираните рачки кога изведувате операции каде што алатот може да дојде во контакт со скриени линии на електричната мрежа или со сопствениот кабел за напојување.** Контактот со струен вод може да предизвика металните делови да се доведат под напон и притоа да настапи струен удар.

и) **Чувајте го кабелот за напојување подалеку од вметнатите ротирачки додатоци.** Ако изгубите контрола над уредот, кабелот за напојување може да се пресече или се затегне и вашата дланка или рака може да се заглави во ротирачкиот додаток.

ј) **Никога не исклучувајте го електричниот алат пред целосно да спре со работа.** Вметнатиот ротирачки додаток може да дојде во контакт со работната површина, што може да предизвика да изгубите контрола врз електричниот алат.

к) **Не стартувајте го електричниот алат додека го носите.** Вашата облека може да биде фатена од случаен контакт со ротирачкиот додаток, и додатокот може да пробие во вашето тело.

л) **Редовно четете ги отворите за вентилација на вашата електрична алатка.** Вентилаторот на моторот влече прашина во кукиштето, а големата акумулација на метална прашина може да предизвика електрични опасности.

љ) **Не користете ја алатката близу до запаливи материјали.** Искрите може да ги запалат овие материјали.

м) **Не користете додатоци за кои е потребна течност за ладење.** Употребата на вода или други течности за ладење може да предизвика струен удар.

#### 4.2 Повратен удар и соодветни безбедносни упатства

Повратниот удар е ненадејната реакција како резултат на закачен или заглавен ротирачки додаток, како што се диск за брусење, подлога

за брусење, жичана четка итн. Како резултат на тоа, неконтролираната алатка почнува силно да се врти во правец обратен на ротирачкиот додаток кај точката на блокирање.

На пример, кога диск за брусење е закачено или заглавено во работното парче, работ на дискот за брусење што навлегол во работното парче може да се заглави и да го скрши дискот за брусење или да предизвика повратен удар. Дискот за брусење потоа се движи кон или подалеку од операторот, во зависност од насоката на вртење на дискот кај точката на заглавување. Исто така, овие дискови за брусење може да се скршат.

Повратниот удар е резултат на погрешна или неправилна употреба на електричниот алат. Може да се спречи со соодветни мерки на претпазливост, како што е опишано подолу.

а) **Цврсто држете го електричниот алат и поставете ги вашето тело и раце во позиција каде што ќе можете да ги апсорбирате повратните сили. Секогаш користете ја помошната рачка, доколку ја има, за да имате најголема можна контрола врз силите на повратен удар или моментите на реакција при стартување.** Операторот може да ги контролира силите на повратен удар и реакција преку соодветни мерки на претпазливост.

б) **Никога не ставајте ја раката близу до ротирачките додатоци.** Вметнатиот додаток може да помине над вашата рака при повратен удар.

в) **Избегнувајте да го движите телото во областа каде што ќе се движи електричниот инструмент во случај на повратен удар.** Повратниот удар го движи електричниот алат во насока спротивна на движењето на тркалото за брусење кај точката на блокирање.

г) **Бидете особено претпазливи кај аглите, острите рабови и сл. Спречете додатоците да отскокнуваат од работното парче и да се заглавуваат.** Ротирачкиот додаток има тенденција да заглавува на аглите, острите рабови или кога отскокнува. Ова предизвикува губење на контролата или повратен удар.

д) **Не користете ланец или пила со запци.** Таквите додатоци често предизвикуваат повратен удар или губење на контрола врз електричниот алат.

#### 4.3 Специјални безбедносни упатства за брусење и абразивно сечење

а) **Користете ги само алатките за брусење одобрени за вашиот електричен алат и штитникот предвиден за овие алатки за брусење.** Абразивите кои не се наменети за електричниот алат, не се доволно заштитени и не се безбедни.

б) **Нерамните дискови за брусење мора да бидат поставени така што површината за брусење е под работ на заштитната површина.** Неправилно поставен диск за брусење што излегува над работ на штитникот не може соодветно да биде заштитен.



в) Штитниците мора да бидат цврсто прицврстени на електричниот алат и да се прилагодат за максимална безбедност, така што операторот е изложен на најмалиот можен дел од дискот. Штитникот помага операторот да се заштити од остатоци, случаен контакт со абразивот и искри што би можеле да запалат облека.

г) Диските за брусење може да се користат само за препорачаните намени. На пример: **Никогаш не брусете со страничната површина на дискот за сечење.** Диските за сечење се наменети за отстранување на материјал со работ на дискот. Латералната сила на овие абразиви може да ги скрши.

д) **Секогаш користете неоштетени прицврстувачи со точна големина и форма за дискот за брусење што сте го одбрале.** Соодветните прицврстувачи го поддржуваат дискот за брусење и на тој начин го намалуваат ризикот од оштетување на тркалото. Прицврстувачите за дискови за сечење може да се разликуваат од прицврстувачите за други дискови за брусење.

е) **Не користете истрошени дискови за брусење за поголеми електрични алати.** Диските за брусење за поголеми електрични алати не се дизајнирани за поголемата брзина на помалите електрични алати и може да се скршат.

#### 4.4 Други посебни безбедносни упатства за абразивно сечење:

а) **Избегнувајте блокирање на дискот за сечење или прекумерен притисок при контакт.** Не извршувајте претерано длабоки сечења. Преоптовареноста на дискот за сечење го зголемува притиското врз него и подложноста на заглавување или блокирање и со тоа и можноста за повратен удар или кршење на дискот.

б) **Избегнувајте ја областа пред и зад ротирачкиот диск за сечење.** Ако го поставите дискот за сечење подалеку од вас во работното парче, електричниот алат со ротирачкиот диск може да се исфрли директно кон вас во случај на повратен удар.

в) **Ако дискот за сечење е заглавен или сте прекинале со работа, исклучете го уредот и држете го стабилно додека дискот не запрете.** Никогаш не обидувајте се да го повлечете дискот за сечење од направениот засек додека тој ротира, инаку може да дојде до повратен удар. Идентификувајте и отстранете ја причината за заглавувањето.

г) **Не вклучувајте го повторно електричниот алат додека е во работното парче. Оставете сечилото да ја достигне својата полна брзина пред внимателно да продолжите со сечење.** Во спротивно, дискот може да се заглави, да скокне од работното парче или да предизвика повратен удар.

д) **Фиксирајте ги плочите или големите работни парчиња за да се намали ризикот од повратен удар заради заглавен диск за**

**сечење.** Големите работни парчиња може да се искриват од сопствената тежина. Работното парче мора да биде фиксирано од двете страни на дискот, и во близина на сечењето и на работ

ѓ) **Бидете особено внимателни со „цебните сечења“ на постојните ѕидови или други области што не се видливи.** Навлезениот диск за сечење може да предизвика повратен удар при сечење на цевки за гас или вода, електрични жици или други предмети.

#### 4.5 Специјални безбедносни упатства за брусење со шмиргла:

а) **Не користете големи парчиња шмиргла, туку следете ги упатствата на производителот за големината на парчињата шмиргла.** Парчињата шмиргла што се испакнати надвор од подлогата за брусење може да предизвикаат повреда, заглавување, кинење или повратен удар.

#### 4.6 Само за WEVA 15-125 Quick, WEVA 15-150 Quick: Специјални безбедносни упатства за полирање:

**Не дозволувајте да има лабави делови на навлаката за полирање, особено врвките за прицврстување. Поместете или скратете ги врвките за прицврстување.** Лабавите, ротирачки врвки за прицврстување може да ги зафатат прстите или да се заглават во работното парче.

#### 4.7 Специјални безбедносни упатства за работење со жичани четки:

а) **Имајте на ум дека жичаната четка губи парчиња жича при нормална употреба. Не преоптоварувајте ги жиците со прекумерен притисок при контакт.** Петечките парчиња жича лесно може да навлезат низ тенка облека и/или низ кожата.

б) **Ако се препорачува користење на штитник, не дозволувајте контакт на штитникот со жичаната четка.** Дијаметарот на четките во форма на диск или чашка може да се зголеми кога ќе се притиснат и кога има центрифугални сили.

#### 4.8 Дополнителни безбедносни упатства:



**ПРЕДУПРЕДУВАЊЕ** - секогаш носете заштитни очила.



**ПРЕДУПРЕДУВАЊЕ** – Секогаш користете го електричниот алат со двете раце.

Користете еластични граничници кога се доставени со абразивот и кога е потребно.

Следете ги информациите на производителот на алатката или додатокот! Заштитете ги диските од маснотии и удари!

Диските за брусење мора внимателно да се чуваат и ракуваат според упатствата на производителот.

Никогаш не користете дискови за сечење за грубо брусење! Дискотите за сечење не смеат да бидат подложени на страничен притисок.

Работното парче мора да биде прицврстено и да се спречи негово лизгање, на пр. со помош на уреди за затегнување. Големите работни парчиња мора да бидат соодветно поддржани.

Ако се користат додатоци што се вметнуваат со навој, крајот на оската не смеат да го допира дното на дупката на додатокот. Осигурете се дека навојот на додатокот што се вметнува е доволно долг за должината на оската. Навојот на додатокот што се вметнува мора да одговара на навојот на оската. Должината на оската и навојот на оската може да се најдат на страница 4 и глава 14. Технички податоци.

Се препорачува да се користи неподвижен систем за вадење. Секогаш исклучувајте го уредот за резидуална струја (RCD) со макс. активирачка струја од 30 mA. Ако аголната брусалка е исклучена од прекинувачот за резидуална струја (RCD), мора да се провери и исцисти. Види поглавје 9. Чистење.

Не смеат да се користат оштетени, некружни или вибрирачки алатки.

Избегнувајте оштетување на цевки за гас или вода, електрични жици и потпорни ѕидови.

Извадете го приклучокот од штекер пред секоје подесување или одржување на машината.

Метабо S-автоматска безбедносна спојка. Кога безбедносна спојка реагира, веднаш исклучете ја машината!

Помошната рачка мора да се замени ако е оштетена или испукана. Не ракувајте со машина со дефектна помошна рачка.

Штитникот мора да се замени ако е оштетен или испукан. Не ракувајте со машината со дефектен штитник.

Фиксирајте ги малите работни парчиња. На пример, прицврстете се во менџе.

#### Намалување на талозите прав:

 **ПРЕДУПРЕДУВАЊЕ** - Некои прашина што се создаваат со пескареење, сечење со пила, брусење, дупчење и други работи содржат хемикалии за кои е познато дека предизвикуваат рак, дефекти при раѓање или други репродуктивни оштетувања. Примери за вакви хемикалии:

- Олово од боја што содржи олово,
- минерална прашина од тули, цемент и други ѕидарски материјали и
- арсен и хром од хемиски обработено дрво.

Вашиот ризик од овој вид варира, во зависност од тоа колку често извршувате ваков вид на работа. За да ја намалите изложеноста на овие хемикалии: Работете во добро проветрена просторија и работете со одобрена опрема за лична заштита како што се маските за прашина кои се специјално дизајнирани за филтрирање на микроскопски честички.

Ова важи и за прашина од други материјали, како што се некои видови дрво (дабова или букова прашина), метали, азбест. Примери за

други познати болести се алергиски реакции, респираторни заболувања. Не дозволувајте правот да ви навлезе во телото.

Следете ги прописите и националните регулативи што се однесуваат на материјалите, персоналот, примената и локацијата (на пример, здравствените и безбедносните регулативи, фрлање).

Собирајте ги честичките веднаш кај што е нивниот извор за да избегнете нивно раширување.

Употребувајте само соодветна опрема наменета за специјални работи. Така можете да го намалите неконтролираното ширење на честичките во околината.

Употребувајте соодветна машина за смукање прав.

Намалете ја изложеноста на прав преку:

- Не насочувајте ги честичките што произлегуваат или издувните гасови на машината кон или во близина на околните лица,
- употребувајте правосмукалка и/или прочистувач на воздухот,
- добро проветрувајте го работното место и одржувајте го чисто со смукање. Изметете ја или издувајте ја насобраната прав.
- Искукајте или исперете ја заштитната облека. Не ја издувајте, тресете или четкајте.

## 5. Преглед

Види страница 2.

- 1 Навртка за брзо прицврстување \*
- 2 Оска
- 3 Прирабницата со автобалансер \*
- 4 Копче за заклучување на оска
- 5 Лизгач за вклучување/исклучување \*
- 6 Рачка
- 7 Индикатор за електронски сигнал \*
- 8 Тркало за поставување на брзина \*
- 9 Прекинувач \*
- 10 Отвор за врзување (за заштита од испуштање)\*
- 11 Ножен прекинувач \*
- 12 Помошна рачка/помошна рачка со амортизирање на вибрации \*
- 13 Штитник
- 14 Прицврстувач за држење
- 15 Навртка со два отвора \*
- 16 Клуч со две дупки \*
- 17 Рачка за прицврстување на штитник\*

\* зависи од опремата/не е вклучено испораката

## 6. Ставање во употреба

 Пред да го ставите полначот во употреба, проверете дали волтажата на главното напојување и фреквенцијата наведени на фабричката етикета се совпаѓаат со податоците на струјата кај вас.

 Секогаш исклучувајте го уредот за резидуална струја (RCD) со макс. активирачка струја од 30 mA.

### 6.1 Монтирање на помошната рачка

 Работете само со прикачена помошна рачка (12)! Зашрафете ја помошната рачка на левата или десната страна на машината.

### 6.2 Прикачете го штитникот

 Од безбедносни причини, користете го само штитникот наменет за соодветниот диск! Види и глава 11. Опрема!

#### Штитник за брусење

Наменети за работа со дискови за грубо брусење, ламеларни дискови за брусење, дијамантски дискови за сечење.

Види страница 3, илустрација D.

- Притиснете и држете ја рачката (17). Ставете го штитникот (13) во прикажаната позиција.
- Ослободете ја рачката и вртете го штитникот сè додека не се заглави рачката.
- Притиснете ја рачката и свртете го штитникот така што затворената површина е завртена наоколу операторот.
- Проверете дали е безбедно наместена: Рачката мора да биде заглавена и штитникот не смее да се извртува.

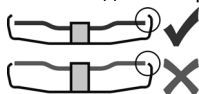

Користете само додатоци за вметнување, што штитникот ги надминува најмалку 3,4 mm.

(Вадењето е во обратен редослед.)

## 7. Прикачете диск за брусење

 Пред било какво менување на додатоци: Исклучете го приклучокот од штекер. Машината мора да се исклучи и оската да запре.

 Од безбедносни причини, при работа со дискови за сечење користете го штитникот за сечење (види глава 11. Doddatoци).

### 7.1 Заклучете ја оската

- Притиснете го копчето за заклучување на оската (4) и вртете ја оската (2) со рака сè додека копчето за заклучување на оската не кликне на своето место.

### 7.2 Поставете диск за брусење

WA..., WBA..., WE...A...:

види страница 2, илустрација A.

 Прирабницата со автобалансиер (3) е цврсто прикачена на оската. Вообичаено, за други аголни брусалки не е потребна отстранлива прирабница.

 Лежиштата на прирабницата со автобалансиер (3), дисковите за брусење и навртката за брзо прицврстување (1) мора да бидат чисти. Доколку е потребно, исчистете ги.

- Ставете го дискот за брусење на прирабницата со автобалансиер (3). Дискот за брусење мора да се потпира рамномерно на прирабницата со автобалансиер.

### WPB..., WEVB 1...:

Види страница 2, илустрација B.

- Ставете ја прирабницата (14) на оската. Поставен е правилно ако не дозволува извртување на оската.
- Ставете го дискот за брусење на прирабницата (14). Дискот за брусење мора да се потпира рамномерно на прирабницата.

### 7.3 Затегнување/одвртување на навртката за брзо прицврстување (во зависност од опремата)



#### Поставување на навртката за брзо прицврстување (1):

 Навртката за брзо прицврстување (1) користете ја само кај машините со „Metabo Quick-System“. Овие машини може да ги препознаат по црвеното копче за заклучување (4) на кое пишува „M-Quick“

 Не користете ја навртката за брзо прицврстување ако додатокот е подебел од 7,1 mm! Во овој случај, користете ја навртката со два отвора (15) со клуч со два отвора (16).

- Заклучете ја оската (види глава 7.1).
- Ставете ја навртката за брзо прицврстување (1) на оската (2), така што 2-те спојки се заглавуваат во 2-та отвора на оската. Види илустрација на страница 2.
- Рачно затегнете ја навртката за брзо прицврстување на штитникот во насока на стрелките на часовникот.
- Цврсто свртете го дискот за брусење во насока на стрелките на часовникот за да ја затегнете навртката за брзо прицврстување.

#### Одвртување на навртката за брзо прицврстување (1):

 Само кога ќе се закачи навртката за брзо прицврстување (1), оската може да се запре со црвеното копче за заклучување M-Quick (4)!

- По исклучувањето машината ќе работи.
- Притиснете го црвеното копче M-Quick за заклучување на оската (4) непосредно пред да застане дискот за брусење. Навртката за брзо прицврстување (1) автоматски се олабавува за околу половина свиок и може да се одврти без дополнителен напор или алатки.

### 7.4 Затегнување/одвртување на навртката со два отвора (во зависност од опремата)

2-тестрани на навртката со два отвора се различни. Затегнете ја навртката со два отвора на оската на следниот начин:

Види страница 2, илустрација C.

- Ц) За тенки дискови за брусење:

Работ на навртката со два отвора (15) се свртува нагоре, така што тенкиот диск за брусење може безбедно да се прицврсти.  
**Ч) За дебели дискови за брусење:**

Работ на навртката со два отвора (15) се свртува надолу, така што тенкиот диск за брусење може безбедно да се прицврсти на оската.  
 - Заклучете ја оската. Затегнете ја навртката со два отвора (15) во насока на стрелките на часовникот со помош на клучот со две дупки (16).

**Олабавете ја навртката со два отвора:**

- Заклучете ја оската (види глава 7.1).  
 Олабавете ја навртката со два отвора (15) спротивно на стрелките на часовникот со помош на клучот со две дупки (16).

**8. Употреба**

**8.1 Прилагодување на брзината (во зависност од опремата)**

Поставете ја препорачаната брзина на тркалцето (8). (Мал број = мала брзина, голем број = голема брзина)

Диск за сечење, груб диск, диск во форма на чашка и дијамантски диск за сечење: **голема брзина**

Четка: **средна брзина**

Плочка за брусење: **мала до средна брзина**  
**Забелешка:** За полирање ги препорачуваме нашите аголни полирачки.

**8.2 Вклучување/исклучување**

 Секогаш насочувајте ја машината со обеете раце.

 Прво вклучете, а потоа движете го додатокот кон работното парче.

 За да спречите ненамерно стартување: секогаш исклучете ја машината кога приклучокот е изваден од штекерот или кога има прекин на напојувањето со електрична енергија.

 A..., WBA..., WEA..., WEVA..., WEBA..., W...RT: При континуирана употреба, машината продолжува да работи кога е истргната од рацете. Затоа, секогаш држете ја машината со двете раце на дадените рачки, застанете во безбедна положба и работете сконцентрирано.

 Избегнувајте машината да дува и да вшмукува прашина и мали парчиња. Кога ќе ја исклучете машината ставете ја на подот само кога моторот целосно ќе престане да работи.

**Машини со лизгачки прекинувач:**

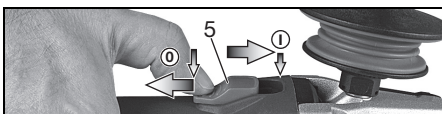

**Вклучување:** притиснете го лизгачкиот прекинувач (5) напред  
 За континуирано вклучување, потоа навалете го надолу додека не се заглави.  
**Исклучување:** притиснете го задниот крај на лизгачкиот прекинувач (5) и ослободете.

**Машини со ножен прекинувач (со мртва функција):**

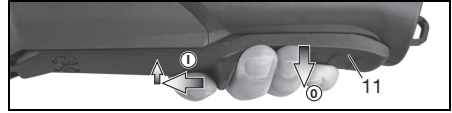

**Вклучување:** Лизнете го ножниот прекинувач (11) во насока на стрелката, а потоа притиснете го (11).  
**Исклучување:** Ослободете го ножниот прекинувач (11).

**Машини со ознаката W...RT: Вклучување само за момент (со мртва функција)**

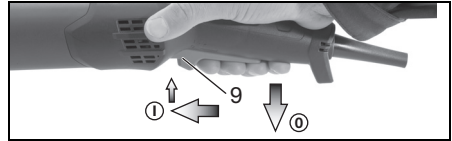

**Вклучување:** Притиснете ја рачката (9) нанепред, а потоа притиснете го прекинувачот (9).  
**Исклучување:** Ослободете го прекинувачот (9).

**Машини со ознаката W...RT: Континуирано работење (во зависност од опремата)**

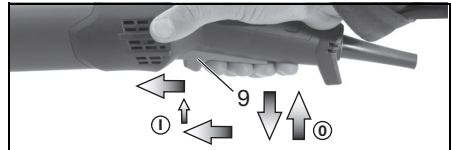

**Вклучување:** Вклучете ја машината како што е опишано погоре. Сега повторно притиснете го прекинувачот (9) напред уште еднаш и ослободете го во предната позиција за да го заклучите прекинувачот (9) (континуирано работење).  
**Исклучување:** Притиснете го прекинувачот (9) нагоре и ослободете го.

**8.3 Инструкции за работа**

**Брусење и стругање**  
 Притиснете ја машината рамномерно надолу врз површината и движете се напред и назад, така што површината работното парче да не стане премногу жешко.  
 Грубо брусење: поставете ја машината под агол од 30° - 40° за најдобри резултати.

**Абразивно сечење:**



При сечење, секогаш работете во спротивна насока од онаа на дискот (види слика). Во спротивно, постои ризик машината да скокне неконтролирано од сечењето.

Движете ја машината рамномерно со брзина соодветна за материјалот што се обработува. Не навлаувајте, не притискајте премногу, не скокајте од страна на страна.

**Работа со жичани четки:**

Умерено притиснете ја машината.

**8.4 Поврзување со безбедносно јаке за алат (во зависност од опремата)**

 Инструкции за безбедносно особено за употреба на височини. Прочитајте ги сите безбедни ризици и инструкции. Непридржувањето до безбедносните упатства и упатства може да предизвика тешки повреди.

- Само за употреба од страна на обучен персонал. Корисниците мора да бидат обучени за безбедносно на алатот и употреба на алат на височини.
- Внимавајте алатот секогаш да е врзан со безбедносно јаке кога работите на височина. Користете само соодветни безбедни ремени од Metabo (максимална должина 2 m (6,5 стапки) со доволно растегнување). Максималната дозволена висина на паѓање на безбедносно јаке за алат (ременот за држење) не смее да надмине 2 m (6,5 стапки). Користете само безбедни ремени за алат кои се соодветни за соодветниот тип на алат и се дизајнирани да ја издржат најмалку тежината на алатот вклучувајќи ги сите употребени додатоци.
- Прочитајте и следете го упатството за употреба на безбедносно јаке за алат!
- Пред секоја употреба, проверете дали има оштетувања и дали правилно функционира алатот (особено отворот за врзување) и безбедносно јаке за алат (вклучувајќи ја ткаенината и шевовите). Не користете го алатот и безбедносно јаке ако се оштетени или не работат правилно.
- Не врзувајте го безбедносно јаке на вашето тело. Закачете го безбедносно јаке на цврста точка за прицврстување што може да ја издржи силата на испуштената алатка.
- Опасност од модринки, исеченици или заплеткувања. Не користете го безбедносно јаке за алат во близина на подвижни делови, механизми или машини што работат.
- Не менувајте го местото на поврзување на безбедносно јаке и не користете ја за други цели освен оние опишани во ова упатство за употреба.
- Прикачувајте го алатот на безбедносно јаке само со карабинер. Не врзувајте го алатот на безбедносно јаке со јамка или јазол. Не користете јажиња или жици за прицврстување. Користете само карабинери со двонасочен систем за заклучување. Не користете карабинери со брзо отклучување.

- Прикачете го безбедносно јаке така што алатот ќе се оддалечи од операторот ако падне. Испуштените алатки ќе вибрираат на безбедносно јаке, што може да предизвика повреда или губење на рамнотежа на операторот.
- Никогаш не прикачувајте повеќе од една алатка на безбедносно јаке.
- Користете ги само точките за прикачување специјално дизајнирани за оваа намена (отвор за врзување (10)) за прикачување на безбедносно јаке. НИКОГАШ не модифицирајте алат за да креирате точка за прикачување.
- Не прикачувајте го безбедносно јаке на алатката така што штитниците, прекинувачите или блокадите повеќе не функционираат правилно.
- Држете го безбедносно јаке подалеку од алатот.
- Заштитете го безбедносно јаке од летечки искри и остатоци.
- Заштитете го безбедносно јаке на алатот од остри рабови, сечила, остатоци, итн. Не газете на машината или на безбедносно јаке.
- Не користете го безбедносно јаке или прицврстувачите за да ја зголемите моќта на алатот.
- Погрижете се да има доволно простор во областа за паѓање. Ниедно лице не смее да биде загрозоено во областа на падот.
- Заменете го јаке по падот и проверете дали има оштетување на машината. По секое испуштање, обучено лице нека провери дали машината е оштетена и нека ја поправи доколку е потребно.
- Не обидувајте се да ја фатите машината што паѓа. Може да дојде до повреда.

**8.5 Вртење на менувачот**

Види страница 3, илустрација Е.

- Исклучете го приклучокот од штекер.
- Одвртете ја завртката за прицврстување (а) на рачката (17). Извадете ја завртката, рачката (со нејзиниот лимен дел) и ставете ја настрана.
- Отшрафете ги 4-те завртки од менувачот (б). **ВНИМАНИЕ! Не повлекувајте го менувачот!**
- Свртете го менувачот во саканата позиција без да го повлекувате.
- Зашрафете ги 4-те завртки на менувачот (б) во нивните навои! Вртежен момент на затегнување = 3,0 Nm +/- 0,3 Nm.
- Притиснете ја пружината што ја турка рачката странично и повторно вметнете ја рачката (17) (со својот лимен дел), користејќи ја завртката за прицврстување (а). Вртежен момент на затегнување = 5,0 Nm +/- 0,5 Nm. Проверете дали рачката функционира исправно: таа мора да биде оптегната од пружината.

**9. Чистење**

За време на обработката, во електричниот алат може да навлезат честички. Ова влијае на

ладењето на електричниот алат. Кондуктивните депозити може да влијаат на заштитната изолација на електричниот алат и да предизвикаат електрични опасности.

Редовно, често и темелно чистете го електричниот алат низ сите предни и задни отвори за вентилација или издувајте со сув воздух. Претходно исклучете го електричниот алат од електричната мрежа и носете заштитна очила и маска за прав.

## 10. Решавање на проблеми

Машини со VTC, TC и VC електроника:



**Индикаторот за електронски сигнал (7) светнува и брзината на оптоварувањето се намалува (не се однесува на W ... RT).** Оптоварувањето на машината е преголемо! Оставете ја машината да работи во мирување додека не се исклучи индикаторот за електронски сигнал.



**Машината не работи. Индикаторот за електронски сигнал (7) трепка (во зависност од опремата).** Активирана е заштита од рестартирање. Ако приклучокот се стави во штекер со вклучена машина или ако струјата се врати по прекин, машината не се стартува. Исклучете ја машината и повторно вклучете ја.

## 11. Додатоци

Употребувајте само оригинални Metabo додатоци.  
Види страница 5.

Употребувајте само додатоци коишто ги исполнуваат барањата и спецификациите наведени во ова упатство за употреба.

### A Штитник за сечење/капак за сечење

Наменет за работа со дискови за сечење и дијамантски дискови за сечење. Кога штитникот е прикачен, тој станува штитник за сечење.

### B Заштита од навлегување на прашина при сечење

Наменети за сечење на камени плочи со дијамантски дискови за сечење. Со врв за вадење на камена прашина и со соодветен уред за вшмукување.

### C Заштитен капак против навлегување на прашина при брусење

Наменет за брусење бетон, ферман, дрво и пластика со дискови со дијамант или фибер влакна и соодветни кружни шмиргли. Со отвор за вадење на прашина од камен, дрво и пластика и со соодветен уред за вшмукување. Не е погоден за вшмукување искри или за брусење метали.

### D Филтер за прашина

Филтерот за ситна мрежа спречува груби честички да влезат во куќиштето на моторот. Редовно вадете и чистете го.

### E Заштита на рацете

Соодветно за работа со плочки за поддршка, парчиња шмиргла, жичани четки и дијамантски делови за бушење.

Прикачете го штитникот за рака под помошната странична рачка.

### F Повеќе позиционен држач за дополнителна рачка

Овозможува повеќе положби на рачката.

### G Држач за дополнителната рачка

Комплетната програма на додатоци виедете ја на [www.metabo.com](http://www.metabo.com) или во каталогот.

## 12. Поправки



Поправките на електричниот алат смее да ги изведува само стручен електричар!

Ако кабелот за поврзување е оштетен, тој мора да се замени со специјален кабел за поврзување.

За Metabo електрични алати со потреба за поправка, упатете се до најблиското претставништво на Metabo. Адресите можете да ги видите на [www.metabo.com](http://www.metabo.com).

Листата со резервни делови можете да ја симнете од [www.metabo.com](http://www.metabo.com).

## 13. Заштита на животната средина

Прашината што се јавува при пескареење може да содржи загадувачи: треба соодветно да се исфрли.

Материјалите за пакување мора да се отстранат според локалните упатства и прописи. Повеќе информации можете да најдете на [www.metabo.com](http://www.metabo.com) во областа Service.

Следете ги националните прописи за фрлање на алатот во отпад и за рециклирање на користени машини, пакувања и додатоци.



Само за земји од ЕУ. Не фрлајте ги електричните алати со домаќинскиот отпад! Согласно Европската регулатива 2012/19/EU за електрични и електронски стари уреди и согласно прописите во националното право, искористените електронски алати треба да се собираат одвоени и да се фрлат на еколошки начин.

## 14. Технички податоци

Објаснувањата за податоците се наоѓаат на страница 4. Правото на промена во контекст на техничките чекори е задржано.

$\emptyset$  = макс. дијаметар на додатокот  
 $t_{\max,1}$  = макс. дозволена дебелина на додатокот во областа за затегнување при употреба на навртка со два отвора (15)  
 $t_{\max,2}$  = макс. дозволена дебелина на додатокот во делот за затегнување при употреба на навртка за брзо прицврстување (1)

- $t_{\max,3}$  = диск за брусење/диск за сечење:  
макс. дозволена дебелина на  
додатокот
- M = навој на оска
- l = должина на оската за брусење
- $n^*$  = брзина во мирување (максимална  
брзина)
- $n_V^*$  = брзина во мирување  
(прилагодлива)
- $P_1$  = номинална влезна моќност
- $P_2$  = излезна моќност
- m = тежина без кабел за напојување
- Мерните вредности се одредуваат според  
EN 60745.

Машина од заштитна класа II

~ Наизменична струја

\* Машини со ознака WE...

: Високо-енергетско и високо-фреквентно  
попечување може да предизвика флукуација  
на брзината. Овие исчезнуваат веднаш штом ќе  
се намалат попечувањата.

Дадените технички податоци имаат  
толеранција (согласно важечките стандарди).

### Вредности на штетни емисии

Овие вредности овозможуваат процена на  
емисиите на електричниот алат и споредба со  
различни електрични алати. Во зависност од  
примената, електричниот алат може да поднесе  
помала или поголема оптовареност. При  
проценката имајте ги предвид работните паузи  
и фазите на оптоварување. Употребувајте  
соодветни приспособени проценки за да ја  
одредите заштитната мерка на корисникот пр.  
организациски мерки.

Вкупната вредност на вибрации (векторски  
износ во три насоки) се одредува според  
EN 60745:

$a_{h,SG}$  = Вредност за емисии на вибрации  
(брусење на површини)

$a_{h,DS}$  = Вредност за емисии на вибрации  
(брусење со диск за пескарење)

$a_{h,P}$  = Вредност за емисии на вибрации  
(Полирање)

$K_{h,SG/DS/P}$  = Нестабилност (вибрации)

Типични звучни нивоа оценети како A:

$L_{pA}$  = Ниво на звучен притисок

$L_{WA}$  = Ниво на бучност

$K_{pA}, K_{WA}$  = Небезбедно

Во одредени ситуации бучавата може да  
пречекори 80 dB(A).

 Носете заштита за ушите!

# Manuali origjinal i përdorimit

## 1. Deklarata e konformitetit

Nën përgjegjësinë tonë të vetme, ne deklarojmë se: këta retifikues këndorë, të identifikuar përmes tipit dhe numrit të serisë \*1), përputhen me të gjitha dispozitat e direktivave \*2) dhe normave përkatëse \*3). Dokumentacioni teknik nën \*4) - shih faqen 4.

## 2. Përdorimi i posaçëm

Retifikuesit këndorë me aksesoret origjinale Metabo përshtaten për smerilim, smerilim me letër smeril, punime me furçë teli dhe prerje abrazive metali, betoni, guri dhe materiale të tjera të ngjashme pa përdorur ujë.

WEVA 15-125 Quick, WEVA 15-150 Quick përshtaten gjithashtu edhe për punë të lehta lustrimi. Për punime të mirëfillta lustrimi, me përdorim të vazhdueshëm, j'u rekomandojmë lustruesen tonë këndore.

Pajisjet me përshkrimin WEV... për shkak të çelësit të rregullimit të shpejtësisë rrotulluese, janë veçanërisht të përshtatshme për punimet me furçë teli.

Për dëmet e shaktuara prej përdorimit në mënyrën jo të duhur, e mban përgjegjësin vetëm përdoruesi.

Duhet të respektohen rregullat e përgjithshme për mbrojtjen ndaj aksidenteve si edhe udhëzimet e bashkangjitura për sigurinë.

## 3. Udhëzime të përgjithshme mbi sigurinë



Vini re pasazhet e shënuara në tekst me këtë simbol për sigurinë tuaj dhe për mbrojtjen e pajisjes tuaj elektrike!



**KUJDES** – Për të minimizuar rrezikun e lëndimit, lexoni manualin e përdorimit



**KUJDES** Lexoni të gjitha informacionet dhe udhëzimet mbi sigurinë. *Mosrespektimi i paralajmërimeve dhe instruksioneve të sigurisë mund të ketë për pasojë goditje elektrike, rënje zjarri dhe/ose lëndime të rënda.*

**Ruajini të gjitha paralajmërimet dhe udhëzimet e sigurisë për të ardhmen.**

Jepeni pajisjen elektrike vetëm të shoqëruar nga këto dokumente.

## 4. Udhëzime të veçanta për sigurinë

**4.1 Udhëzime të përbashkëta mbi sigurinë gjatë smerilimit, smerilimit me letër smeril, punimeve me furçat e telit dhe prerjeve abrazive:**

a) **Kjo vegël elektrike përdoret si smeriluese, smeriluese me letër smeril, furçë teli dhe makinë prerëse. Vini re të gjitha udhëzimet mbi sigurinë, instruksionet, pamjet dhe të dhënat, që i keni marrë së bashku me këtë pajisje.**

Mosrespektimi i udhëzimeve të mëposhtme mund të ketë për pasojë goditje elektrike, rënje zjarri dhe/ose lëndime të rënda. WEVA 15-125 Quick, WEVA 15-150 Quick mund të përdoret gjithashtu edhe për punë lustrimi.

b) **Kjo vegël elektrike nuk është e përshtatshme për lustrim.** Përdorimet, për të cilat kjo vegël elektrike nuk është e destinuar mund të shkaktojnë vënien në rrezik dhe plagosje. (Nuk është i vlefshëm për WEVA 15-125 Quick, WEVA 15-150 Quick.)

c) **Mos përdorni asnjë aksesori, i cili nuk është dizenuar dhe rekomandu posaçërisht për këtë vegël elektrike nga prodhuesi.** Vetëm fakti që mund të montoni një aksesori në këtë vegël elektrike, nuk garanton përdorim të sigurt.

d) **Numri i lejuar i rrotullimeve të aksesorit, duhet të jetë të paktën po aq i lartë, sa numri maksimal i rrotullimeve shënuar në veglën elektrike.** Aksesoret, që rrotullohen më shpejtë se sa është e lejuar, mund të thyhen dhe fluturojnë përreth.

e) **Diametri i jashtëm dhe trashësia e aksesorit duhet përputhen me masat e të dhënave të veglës tuaj elektrike.** Aksesoret e matur gabim nuk mund të mbrohen apo të kontrollohen mjaftueshëm.

f) **Mjetet aksesore me vjaska duhet të përputhen saktësisht me vjaskat e boshtit smerilues.** Për aksesoret që montohen me flaxha, vrima e boshtit të aksesorit duhet të përputhet me diametrin e folesë së flaxhës. Aksesoret që nuk shtërëngohen siç duhet në pajisjen elektrike, nuk rrotullohen rregullisht, vibrojnë tej mase dhe kjo mund të çojë në humbjen e kontrollit.

g) **Mos përdorni asnjëherë aksesori të dëmtuar. Përpara çdo përdorimi, kontrolloni aksesoret, si disqet smeriluese për ciflosje apo krisje, mbështetësen diskut për krisje, gërryerje apo konsumim, furçat e telit për tela të liruar apo të thyer. Në rast se vegla elektrike apo aksesori i saj j'u rrëzohen nga duart, kontrolloni, nëse janë dëmtuar ose përdorni një aksesori të padëmtuar. Pasi të keni kontrolluar dhe vendosur aksesorin, qëndroni, si ju dhe personat që ndodhen aty afër, larg trajektorës së aksesorit rrotullues si dhe lëreni pajisjen të xhirojë me rrotullime maksimale për një minutë.** Aksesoret e dëmtuar thyhen zakonisht gjatë këtij testi.

h) **Mbani veshje individuale të posaçme mbrojtëse. Sipas rastit, mbani mbrojtëse për gjithë fytyrën, mbrojtëse sysh apo syze mbrojtëse. Nëse është e nevojshme, mbani maskë kundër pluhurit, mbrojtëse për dëgjimin, doreza ose përparëse për t'u ruajtur nga grimcat abrazive apo të materialit. Sytë duhet të**



jenë të mbrojtur nga copëzat që mund të jenë duke fluturuar përreth, gjatë punimeve të ndryshme. Maska për mbrojtjen nga pluhuri apo për mbrojtjen e rrugëve të frymëmarrjes duhet ta filtrojnë pluhurin e krijuar gjatë përdorimit. Ekspozimi në zhurma të larta për një kohë të gjatë, mund të shkaktoj humbjen e dëgjimit.

i) **Bëni kujdes, që personat e tjerë, të jenë në distancë të sigurt nga vendi juaj i punës.**

**Çdokush, që hynë në zonën e punës, duhet të mbaj veshje mbrojtëse personale.** Copëza të thyera të materialit të punimeve apo të aksesorëve mund të fluturojnë gjithandej dhe të shkaktojnë plagosje edhe jashtë zonës ku kryhen punimet.

j) **Mbajeni pajisjen në pjesët e izoluar të dorezës gjatë punimeve, në të cilat aksesorit prerës mund të bjer në kontakt me kablo elektrike të fshehura apo me kabllon e vet ushqyese.** Kontakti me një kablo përcjellëse të elektriciteti mund të vendos edhe pjesë të pajisjes nën tension elektrik dhe të çoj në goditje elektrike.

k) **Mbajeni kabllon ushqyese larg aksesorëve rrotullues.** Në rast se ju humbisni kontrollin mbi pajisjen, kabloja ushqyese mund të pritët apo të ngec dhe dora apo krahu juaj të përfshihet në drejtim të aksesorit rrotullues.

l) **Mos e lëshoni veglën elektrike asnjëherë nga dora, derisa aksesorit të ketë ndaluar plotësisht së rrotulluar.** Aksesorit rrotullues mund të bjer në kontakt me sipërfaqen dhe mund të shkaktoj humbjen kontrollit mbi veglën elektrike.

m) **Mos e lini ndezur veglën elektrike, kur jeni duke e mbajtur afër vetes.** Rrobat tuaja mund të bien aksidentalisht në kontakt dhe përfshihen nga aksesorit rrotullues, dhe aksesorit mund të depërtoj në trupin tuaj.

n) **Pastroni rregullisht ndarjet e ajrosjes së veglës elektrike.** Ventilatori i motorit e tërheq pluhur brenda pajisjes dhe një grumbullim i tepërt i pluhurit të metalit mund të shkaktoj rreziqe elektrike.

m) **Mos e përdorni veglën elektrike në afërsi të materialeve të djegshme.** Shkëndijat mund t'i ndezin këto materiale.

p) **Mos përdorni aksesorë, të cilët kërkojnë ftohës të lëngshëm.** Përdorimi i ujit apo i lëndëve të tjera të lëngshme ftohëse mund të shkaktoj goditje elektrike.

## 4.2 Kundërgoditje dhe udhëzimet përkatëse për sigurinë

Kundërgoditja është një reaksion i befte si pasojë e ngecjes apo bllokimit të aksesorit rrotullues, si diskut smerilues, mbështetëses së diskut, fuqçës së telit etj. Ngecja apo bllokimi çon në ndalimin të menjëhershëm të aksesorit rrotullues. Si rezultat, vegla elektrike e dalë nga kontrolli, imponohet në drejtim të kundërt të rrotullimeve të e aksesorit në pikën e bllokimit.

Për shembull, në rast se një disk abraziv ngec apo bllokohet në materialin e punës, buza e diskut abraziv, që ka hyrë në materialin e punës ngec brenda dhe si pasojë disku abraziv thyhet ose shkakton një kundërgoditje. Kështu, në varësi të

drejtimin të rrotullimit të diskut në pikën e bllokimit, disku abraziv kërcen ose në drejtim të operatorit ose larg tij. Në këto kushte, disqet abrazive mund të thyhen.

Kundërgoditja është pasojë e përdorimit të gabuar apo të pasaktë të veglës elektrike. Ajo mund të shmangët duke marrë masat e duhura parandaluese, të përshkruara si më poshtë.

a) **Shtrëngoni mirë në duar veglën elektrike dhe poziciononi trupin dhe duart tuaja në mënyrë të tillë, që të amortizoni kundërgoditjet e mundshme.** Përdorni gjithmonë dorezën ndihmëse, nëse disponohet, për të arritur kontroll maksimal mbi forcat e kundërgoditjes apo momentet e reagimit gjatë ndezjes.

Përdoruesi mund t'i kontrolloj forcat e kundërgoditjes dhe të reagimit duke marrë masat e duhura të sigurisë.

b) **Mos e afroni kurrë dorën tuaj në afërsi aksesorit rrotullues.** Gjatë kundërgoditjes aksesorit mund të hidhet mbi dorën tuaj.

c) **Shmangni me trupin tuaj zonën, në drejtimin e të cilës do të lëvizte vegla elektrike në rast kundërgoditje.** Kundërgoditja e drejton veglën elektrike në drejtim të kundërt me lëvizjen e diskut në pikën e bllokimit.

d) **Punoni veçanërisht me kujdes në zonat e cepave, anëve të mprehta etj.** Shmangni kërcimet mbrapsht të aksesorëve nga materiali i punimeve dhe ngecjen e tyre në to. Aksesorit rrotullues ka tendencën të ngecet nëpër cepa, anë të mprehta apo kur përplasët. Kjo shkakton humbjen e kontrollit ose kundërgoditje.

e) **Mos përdorni fletë sharre zinxhir ose të dhëmbëzuar.** Aksesorë të tillë shkaktojnë shpesh kundërgoditje ose humbjen e kontrollit mbi veglën elektrike.

## 4.3 Udhëzime të veçanta mbi sigurinë gjatë punimeve të smerilimit dhe prerjeve abrazive:

a) **Përdorni vetëm tipat e disqeve të lejuar për veglën tuaj elektrike, si edhe kapakun mbrojtës përkatës sipas tipit të diskut.** Disqet abraziv të cilët nuk janë projektuar për këtë vegël elektrike, nuk mund të mbrohen mjaftueshëm dhe nuk janë të sigurt.

b) **Disqet abraziv, me qendër të mysët, duhet të vendosen në mënyrë të tillë, që sipërfaqja smeriluese të ndodhet brenda bordurës së kapakut mbrojtës.** Disku i vendosur gabim, që del jashtë bordurës së kapakut mbrojtës, nuk mund të mbrohet siç duhet.

c) **Kapaku mbrojtës duhet të montohet mirë në veglën elektrike dhe të pozicionohet në masën më të lartë të sigurisë, në mënyrë, që pjesa më e vogël e mundshme e diskut të jetë e zbuluar në anën e përdoruesit.** Kapaku mbrojtës e ruan përdoruesin nga copëzat e thyera, kontaktin aksidental me diskut si edhe nga shkëndijat, të cilat mund të shkaktojnë vënie zjarri në rrobat e tij.

d) **Disqet duhet të përdoren vetëm për aplikimet e rekomanduara. P. sh.: Mos kryeni kurrë smerilim me sipërfaqen anësore të një disku**

**prerës.** Disqet prerës janë të destinuar për të batur materialin me anë të diskut. Ushtrimi i forcave në anësoret e këtij disku, mund të shkaktoj thyerjen e tij.

e) **Përdorni gjithmonë flanaxha disqesh të padëmtuara, në madhësinë dhe formën e diskut të zgjedhur.** Flanaxhat e përshtatshme e mbështesin diskun, duke ulur kështu rrezikun e thyerjes së ti. Flanaxhat për disqet abrazive prerës mund të ndryshojnë nga flanaxhat e disqeve të tjerë.

f) **Mos përdorni disqe të përdorur të veglave elektrike më të mëdha.** Disqet e veglave elektrike më të mëdha nuk janë ndërtuar për rrotullimet e larta të veglave elektrike të vogla dhe mund të thyhen.

#### 4.4 Udhëzime të tjera të veçanta mbi sigurinë gjatë prerjeve abrazive:

a) **Shmangni bllokimin e diskut prerës ose ushtrimin e tepërt të presionit mbi të. Mos kryeni prerje tejet të thella.** Ushtrimi i forcës mbi disk, rrit ngarkesën dhe tendencën e ngecjes ose bllokimit të diskut gjatë prerjes dhe mundësinë e kundërgoditjes ose thyerjes së diskut.

b) **Shmangni zonën përpara dhe pas diskut rrotullues.** Kur ju largoni nga vetja diskun prerës në materialin e punimit, në rastin e një kundërgoditjeje mund të ndodh që vegla elektrike me gjithë diskun në rrotullim e sipër, të kërcej direkt në drejtimin tuaj.

c) **Në rastin kur disku prerës ngec ose ju ndërpriti punën për çfarëdo lloj arsyeje, fikeni më parë pajisjen, mbajeni atë qetësisht deri sa disku të ketë pushuar plotësisht së rrotulluari. Mos tentoni kurrë të tërhiqni diskun nga prerja ndërsa ai rrotullohet, ndryshe mund të pasojë kundërgoditja.** Hetoni dhe korrigjoni shkakun për ngecjen e diskut.

d) **Mos e rindizni veglën elektrike, për sa kohë ajo ndodhet ende në materialin e punës. Lëreni diskun të arrijë rrotullimet maksimale, përpara se të vijoni prerjen me kujdes.** Përndryshe disku mund të ngecet, të kërcej jashtë materialit të punimit apo të shkaktoj një kundërgoditje.

e) **Siguroni pllakat apo objektet e mëdha të punimeve, për të minimizuar rrezikun kundërgoditjes nga bllokimi i diskut prerës.** Objektet e mëdha të punimeve mund të përkulen nën peshën e vet. Objekti i punimit duhet të mbështetet në të dyja anët e diskut, dhe pikërisht në afërsi të prerjes si edhe në skajet.

f) **Jini veçanërisht të kujdesshëm gjatë "prerjeve në xhep" në muret ekzistuese apo në zona të tjera qorre.** Gjatë prerjes disku mund të has në tubacionin e rrjetit të gazit, ujit, në rrjetin elektrik apo në objekte të tjera dhe të shkaktoj një kundërgoditje.

#### 4.5 Udhëzime të tjera të veçanta mbi sigurinë gjatë punimeve me letër smeril:

a) **Mos përdorni letër smerili mbi dimensionale, por ndiqni udhëzimet e prodhuesit mbi madhësinë e duhur të letër smeril.** Letrat smeril, të cilat e janë më të mëdha se mbështetësja

e diskut, mund të shkaktojnë plagosje si edhe bllokimin, grisjen e letrave smeril apo edhe kundërgoditje.

#### 4.6 Vetëm për WEVA 15-125 Quick, WEVA 15-150 Quick: udhëzime të posaçme mbi sigurinë gjatë lustrimit:

**Mos lini pjesë të kapakut të lustrueses të pa shtrënguar, veçanërisht kordonët fiksues. Mënjanoni ose shkurtoni kordonët fiksues.** Kordonët fiksues, të liruar mund të përfshijnë në rrotullim e sipër gishtat tuaj ose të ngatërrohen në detal.

#### 4.7 Udhëzime të tjera të veçanta mbi sigurinë gjatë punimeve me furçë teli:

a) **Mbani parasysh, që furçat e telit edhe gjatë përdorimit normal humbasin copa teli. Mos i mbingarkoni telat duke ushtruar forcë mbi furçën.** Copat e telit mund të depërtojnë lehtësisht veshjet e holla dhe /ose lëkurën.

b) **Nëse rekomandohet kapaku mbrojtës, shmangni kontaktin e kapakut mbrojtës me furçën e telit.** Disku apo furça e telit mund të rrisin diametrin e tyre si pasojë e ushtrimit të forcës dhe forcave centrifugale.

#### 4.8 Udhëzime të mëtejme mbi sigurinë:

**KUJDES – Mbani gjithmonë syze mbrojtëse.**



**PARALAJMËRIM – Përdoreni gjithmonë pajisjen elektrike me të dyja duart.**



Përdorni shtresa elastike amortizuese, nëse janë vënë në dispozicion së bashku me mjetin abraziv dhe nëse kërkohet.

Respektoni udhëzimet e prodhuesit të veglës së punës ose të aksesorëve. Mbroni disqet nga yndyra dhe goditjet!

Disqet smerilues duhet të ruhen dhe përdoren me kujdes, sipas udhëzimeve të prodhuesit.

Mos i përdorni kurrë disqet prerës për smerilim pastrimi! Mos ushtroni presion anësor në anët e disqeve prerës.

Objekti i punës duhet qëndroj stabil dhe të jetë i siguruar ndaj rrëshqitjes, p. sh. me ndihmën e pajisjeve fiksuese. Objektet e mëdha të punimeve duhet të sigurohen mirë.

Nëse përdoren aksesorë me vjaska, fundi i boshtit nuk duhet të prek fundin e vrimës të veglës smeriluese. Sigurohuni, që vjaskat e aksesorit të jenë mjaftueshëm të gjata për të pranuar gjatësinë e boshtit. Vjaskat e aksesorit duhet të përputhen me vjaskat e boshtit. Gjatësia e boshtit dhe vjaskat e boshtit shih faqen 4 dhe kapitullin 14. të dhënat teknike.

Rekomandohet përdorimi i një pajisjeje stacionare për thithjen. Përdorni gjithmonë një stakues për rrymë dëmtuese (RCD) me një intensitet rryme prej maksimumi 30 mA. Nëse retifika ose smeriluesja këndore fiket prej stakuesit të rrymës

dëmtuese atëherë makina duhet të kontrollohet dhe pastronet. Shih kapitullin 9. pastrimi.

Nuk lejohet përdorimi i veglave të dëmtuara, jo të plota apo vibruese.

Shmangni dëmet në tubacionet e gazit, ujit, rrjetin elektrik dhe muret mbajtëse (statikë).

Hiqeni spinën nga priza përpara se të ndërmerri ndonjë rregullim, modifikim apo punime mirëmbajtjeje.

Freksioni i sigurisë Metabo S-automatic. Fikeni makinën menjëherë, në rastin kur aktivizohet freksioni i sigurisë!

Nëse doreza ndihmëse është e dëmtuar apo e plasaritur, ajo duhet të zëvendësohet. Makina me dorezë ndihmëse defekt, nuk duhet të përdoret.

Nëse kapaku mbrojtës është i dëmtuar apo i plasaritur, ai duhet të zëvendësohet. Makina me kapak mbrojtës defekt, nuk duhet të përdoret.

Fiksoni objektet e vegjël të punës. P. sh. fiksojini në një morsë.

### Reduktimi i ndotjes shkaktuar nga pluhuri:

 **KUJDES** - Disa lloje pluhuri, të cilët krijohen nga punimet me letër smeril, sharrimi, smerilimi, shpimi e të tjera, përmbajnë lëndë kimike, mbi të cilat është e ditur se shkaktojnë kancer, defekte në lindje apo edhe dëmtime të tjera të rëndësishme. Disa shembuj të këtyre kimikateve janë:

- Plumbi në bojërat, që përmbajnë plumb,
- pluhur mineral në muret prej guri, çimento dhe të tjera materiale përbërëse të murit, dhe
- arsen dhe krom nga druri i trajtuar me kimikate.

Rreziku juaj ndaj këtyre materialeve ndryshon në varësi të faktit, sa shpesh ju kryeni të tilla lloj punësh. Për të reduktuar ekspozimin tuaj ndaj këtyre kimikateve: punoni në një ambient të ajrosur mirë dhe mbathni veshje të posaçme mbrojtëse, si p.sh. maska frymëmarrjeje, të cilat të jenë në gjendje të filtrojnë edhe grimca të vogla mikroskopike.

Kjo vlen gjithashtu edhe për pluhura të materialeve të tjera, si p. sh. disa lloje drurësh (si pluhur lisi, ah), metalesh, asbest. Sëmundje të tjera të njohura janë p. sh. reaksione alergjike, sëmundje të rrugëve të frymëmarrjes. Mos lejoni që pluhuri të depërtoj në trupin tuaj.

Respektoni direktivat në fuqi dhe dispozitat kombëtare tuja për materialin, personelin, rastin dhe vendin e përdorimit (p. sh. dispozitat e mbrojtjes në punë, asgjësimin).

Mblidhni grimcat e prodhuara në vendin ku ato janë krijuar, evitoni depozitimin e tyre në ambient.

Përdorni për punime të posaçme, mjetet e përshtatshme. Në këtë mënyrë do të depozitohen më pak grimca në mjedis.

Përdorni një thithëse pluhurash të përshtatshme.

Minimizoni ndotjen nga pluhuri duke:

- mos e drejtuar daljen e grimcave dhe rrymën e daljes së ajrit nga pajisja nga vetja apo nga personat që ndodhen afër apo në nga pluhuri i grumbulluar,

- përdorur një pajisje thithëse dhe/ose një filtruese ajri,
- ajrosur bollshëm dhe duke e mbajtur pastër nga pluhurat vendin e punës. Fshirja apo shfryrja krijon vorbullat pluhuri.
- Thitheni ose lajeni veshjen mbrojtëse. Mos i fryni, shkundni apo fuqosni.

## 5. Përmbledhje

Shih faqen 2.

- 1 Quick dado shtrënguese \*
- 2 Boshiti
- 3 Flanxha mbështetëse autobalancuese\*
- 4 Butoni i bllokimit të boshtit
- 5 Çelësi rrëshqitës për ndezjen/fikjen \*
- 6 Doreza
- 7 Indikator elektronik i sinjalit
- 8 Çelësi për rregullimin e shpejtësisë rrotulluese \*
- 9 Çelësi për ndezje/fikje \*
- 10 Vegëzat e fiksimit (për sigurimin ndaj rrëzimit)\*
- 11 Çelësi paddle \*
- 12 Dorezë ndihmëse / dorezë ndihmëse me amortizim-dridhesh \*
- 13 Kapak mbrojtës
- 14 Flanxha mbështetëse
- 15 Dado me dy vrima \*
- 16 Çelës për dy vrima \*
- 17 Levë për fiksimin e kapakut mbrojtës

\*në varësi të pajisjes / nuk përfshihet në volumin e ofertës

## 6. Vënia në funksionim

 Përpara vënies në funksionim, kontrolloni nëse tensioni dhe frekuenca e rrjetit shënuar në tabelën e produktit, përkon me të dhënat e rrjetit tuaj elektrik.

 Përdorni gjithmonë një stakues për rrymën dëmtuese (RCD) me një intensitet rryme prej maksimumi 30 mA.

### 6.1 Montimi i dorezës ndihmëse

 Punoni gjithmonë me dorezën ndihmëse (12) të montuar! Fiksoni me vidë, në krahun e majtë apo të djathtë të makinës, dorezën ndihmëse.

### 6.2 Montimi i kapakut mbrojtës

 Për arsye sigurie, montoni për secilin lloj disku kapakun mbrojtës përkatës! Shih edhe kapitullin 11. aksesori!

### Kapak mbrojtës për smerilim

I dizenuar për punime me disqe për pastrim, disqe abraziv lamelare, disqe diamant prerës.

Shih faqen 3, figura D.

- Shtypni levën (17) dhe mbajeni të shtypur. Vendoseni kapakun mbrojtës (13) në pozicionin e treguar.
- Lëshoni levën dhe rrotulloni kapakun mbrojtës deri sa leva të kycet.

## sq SHQIP

- Tërhiqni levën dhe rrotulloni kapakun mbrojtës, në mënyrë të tillë, që pjesa e mbyllur të tregojë në anën e përdoruesit.
- Kontrolloni nëse ka zënë vend mirë: leva duhet të kyçet dhe kapaku mbrojtës nuk duhet të rrotullohet/lëvizë më.

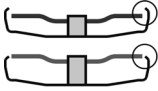

✓ Përdorni vetëm aksesorë, të cilët kapaku mbrojtës i tejkalon në mbulim me të paktën 3,4 mm.  
(Hiqini në rend të kundërt.)

## 7. Montimi i diskut

- ⚠ Përpara të gjitha ndërrimeve të aksesorëve: Hiqeni spinën nga prizja. Makina duhet të jetë e fikur dhe boshti i ndalur.
- ⚠ Për arsye sigurie në punimet me disqet prerës përdorni kapak mbrojtës për disqe prerës (shih kapitullin 11. Aksesorë).

### 7.1 Bllokimi i boshtit

- Shtypeni butonin për bllokimin e boshtit (4) dhe rrotulloni boshtin (2) me dorë deri sa të vini re që butoni i bllokimit të boshtit është kyçur.

### 7.2 Vendosja e diskut

WA..., WBA..., WE...A...:  
Shih faqen 2, figura A.

- ⚠ Flanxa mbështetëse auto-balancuese (3) është montuar permanent në bosht. Si edhe tek retifikuesit e tjerë këndorë rëndom, nuk është e nevojshme një flanxë mbështetëse e lëvizshme.

- ⚠ Sipërfaqet e kontaktit të flanxës mbështetëse auto-balancuese (3), të diskut smerilues dhe të dados shtrënguese Quick (1) duhet të jenë të pastra. Nëse është e nevojshme pastrojeni.

- Vendosni diskut mbi flanxhën mbështetëse auto-balancuese (3).  
Disku duhet të puthitet njëtrajtësisht mbi flanxhën mbështetëse auto-balancuese.

WPB..., WEVB 1...:

Shih faqen 2, figura B.

- Vendosni flanxhën mbështetëse (14) mbi bosht. Ajo është e montuar saktë, nëse nuk rrotullohet në bosht.
- Vendosni diskut mbi flanxhën mbështetëse (14). Disku duhet të puthitet njëtrajtësisht mbi flanxhën mbështetëse.

### 7.3 Shtrëngimi/lirimi i dados shtrënguese Quick (në varësi të paketës së pajisjes)



⚠ Shtrëngimi i dados shtrënguese Quick (1):

- ⚠ Montoni dadon shtrënguese Quick (1) vetëm në pajisjet me "Metabo Quick-System". Këto pajisje mund të dallohen nga butoni i kuq i bllokimit të boshtit (4) me mbishkrimin "M-Quick".

- ⚠ Nuk lejohet përdorimi i dados shtrënguese Quick, nëse aksesorë në pjesën fiksuese është më i trash se 7,1 mm. Përdorni dadon me dy vrima (15) me çelësin për dy vrima (16).

- Bllokimi i boshtit (shih kapitullin 7.1).
- Vendosni dadon shtrënguese Quick (1) në mënyrë të tillë në bosht (2), që 2 të dalat të hyjnë në 2 brazdat e boshtit. Shih figurën, faqja 2.
- Shtrëngoni dadon shtrënguese Quick me dorë në sensin orar.
- Shtrëngoni dadon shtrënguese Quick, duke rrotulluar fuqishëm diskut smerilues në sensin orar.

### Lirimi i dados shtrënguese Quick (1):

- ⚠ Vetëm kur të jetë vendosur dadoja shtrënguese Quick (1), mund të ndalet boshti me anë të butonit të kuq për bllokimin e boshtit M-Quick (4)!

- Pas fikjes makina vazhdon ende të punoj.
- Pak para ndalimit të plotë të diskut shtypni butonin e kuq bllokimit të boshtit M-Quick (4). Dadoja shtrënguese Quick (1) lirohet automatikisht pothuaj gjysmë rrotullimi dhe mund të zhvidhohet pa ushtruar forcë apo përdorur vegël.

### 7.4 Shtrëngimi/lirimi i dados me dy vrima (në varësi të pajisjes)

Të 2 anët e dados me dy vrima janë të ndryshme. Vidhosni dadon me dy vrima si vijon në bosht:

Shih faqen 2, figura C.

- **X) Për disqet e hollë:**  
Buza e dados me dy vrima (15) shikon sipër, në mënyrë që disku i hollë të mund të fiksohet mirë.
- **Y) Për disqet e trashë:**  
Buza e dados me dy vrima (15) shikon poshtë, në mënyrë që dadoja shtrënguese të montohet në mënyrë të sigurt në bosht.
- Bllokimi i boshtit Shtrëngoni mirë dadon me dy vrima (15), në sens orar, me çelësin për dy vrima (16).

### Lirimi i dados me dy vrima:

- Bllokimi i boshtit (shih kapitullin 7.1). Zhvidhoseni dadon me dy vrima (15), në sens të kundërt orar, me çelësin për dy vrima (16).

## 8. Përdorimi

### 8.1 Përzgjedhja e rrotullimeve (në varësi të pajisjes)

Vendosni shpejtësinë e rekomanduar me anë të çelësit për rregullimin e shpejtësisë (8). (Numër i vogël = shpejtësi e ulët; numër i madh = shpejtësi e lartë)

Disqet për prerje, pastrim, kupë gërryese, disqe diamant: **rrotullime të larta**  
Furça: **rrotullime mesatare**  
Disku smerilues: **rrotullime të ulëta deri mesatare**

**Shënimi:** Për punime lustrimi j'u rekomandojmë lustruesen tonë këndore.

## 8.2 Ndezja/fikja

 Përdoreni makinën gjithmonë me të dyja duart.

 Së pari ndizni makinën, pastaj çoni aksesorin në objektin e punës.

 Shmangni ndezjen aksidentale: fikeni gjithmonë makinën, kur ndodh të hiqet spina nga priza ose kur ndodh ndërprerja e rrymës elektrike.

 A..., WBA..., WEA..., WEVA..., WEBA..., W...RT: Gjatë ndezjes së vazhduar, pajisja vazhdon të punoj, nëse j'u hiqet me forcë nga duart. Për këtë arsye, mbajeni makinën fort me të dyja duart në dorezat e parashikuara, mbani qëndrim të sigurt dhe punoni të përqendruar.

 Shmangni ngritjen apo thithjen e pluhurave dhe cilaëve nga makina. Deponojeni makinën vetëm pasi ta keni fikur atë dhe kur motori të ketë ndaluar plotësisht.

### Makinat me çelës rrëshqitës:

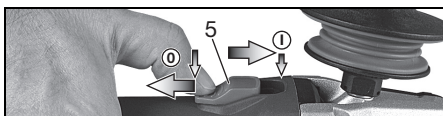

**Ndezja:** Shtyjeni çelësin rrëshqitës (5) përpara. Për aktivitet të vazhduar, përkuleni poshtë deri sa të hyj në fund.

**Fikja:** Shtypni në fundin e pasmë të çelësit rrëshqitës (5) dhe lëshojeni.

### Pajisjet me “çelës paddle” (në funksionin “dead man”):



**Ndezja:** Shtyjeni çelësin paddle (11) në drejtim të shigjetës dhe pastaj shtypni çelësin paddle (11).

**Fikja:** Lëshoni çelësin paddle (11).

### Pajisjet me shënimin W...RT:

#### Ndezja për një moment (në funksionin “dead man”):

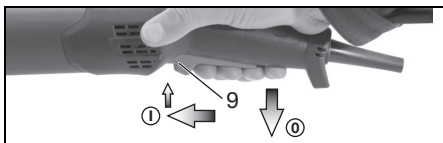

**Ndezja:** Shtyjeni përpara butonin për ndezjen/fikjen (9) dhe pastaj shtyjeni sipër butonin për ndezje/fikjen (9).

**Fikja:** Lëshoni butonin për ndezje/fikjen (9).

### Pajisjet me shënimin W...RT:

#### Ndezja e vazhduar (në varësi të pajisjes)

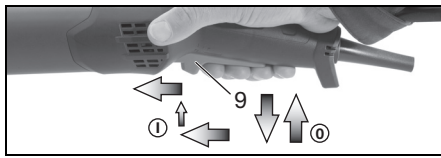

**Ndezja:** Ndizeni pajisjen siç përkthuhet më sipër. Tani shtyjeni edhe një herë butonin për ndezjen/fikjen (9) përpara dhe në pozicionin e përpamë lirojeni, që butoni për ndezjen/fikjen (9) të blokohet (ndezje/aktiviteti i vazhduar).

**Fikja:** Shtyjeni sipër butonin për ndezjen/fikjen (9) dhe lëshojeni atë.

## 8.3 Udhëzime pune

### Smerilimi dhe smerilimi me letër smeril:

Ushtroni presion mesatar, të njëtrajtshëm mbi makinën dhe lëvizini atë para-mbrapa mbi sipërfaqen, me qëllim që sipërfaqja e punës të mos nxeht shumë.

Smerilim pastrimi: Për një rezultat të mirë, punoni me një kënd prej 30° - 40°.

### Prerjet abrazive:

 Gjatë prerjeve abrazive punoni gjithmonë në drejtim të kundërt të diskut (shih ilustrimin). Përndryshe ekziston rreziku, që makina të kërcej nga vija e prerjes në mënyrë të pakontrolluar. Punoni me presion të njëtrajtshëm dhe të shpejtësi të përshtatshme për materialin e punës. Mos përthyeri, mos ushtroni presion, mos u lëkundni.

### Punimet me furçat e telit:

Ushtroni presion të njëtrajtshëm mbi makinën.

## 8.4 Lidhja me një rrip të sigurimit të veglave (në varësi të pajimit)

 Udhëzimet e sigurisë për përdorimin në lartësi. Lexoni të gjitha informacionet dhe udhëzimet nuk duhet të trajtohen lidhur me sigurinë e informacioneve dhe udhëzimeve të sigurisë mund të ketë për pasojë lëndime të rënda.

- Vetëm për përdorim nga personeli i trajnuar. Përdoruesit duhet të trajnohen lidhur me sigurinë e veglave dhe përdorimin e veglave në lartësi.
- Tregoni kujdes që gjatë punimeve në lartësi vegla të jetë gjithmonë e siguruar me rripin e sigurimit të veglave. Përdorni vetëm rripa të përshtatshme për sigurimin e veglave të markës Metabo (gjatësia maksimale 2 m (6,5 ft) me amortizim të mjaftueshëm). Lartësia e rënies maksimale e lejuar për rripin e sigurimit të veglave (ripi i mbajtës) nuk duhet të tejkalojë 2 m (6,5 ft). Përdorni vetëm rripa të sigurimit të veglave, të cilët janë të përshtatshëm për tipin përkatës të veglave dhe që janë të projektuar të paktën për peshën e veglës, përfshirë të gjitha pjesët e aksesore të përdorura.
- Lexoni dhe mbani parasysh udhëzimin e përdorimit të rripit të sigurimit të veglave!

## sq SHQIP

- Para çdo përdorimi kontrolloni veglën (në veçanti vegëzat e fiksimit) dhe rripin e fiksimit të veglave për dëmtime dhe funksionim pa probleme (përfshirë stofin dhe tegelet). Mos e përdorni veglën dhe rripin e sigurimit të veglave kur janë të dëmtuar dhe nuk funksionojnë në mënyrë të rregullt.
- Mos e fiksoni rripin e sigurimit të veglave në trupin tuaj. Fiksojeni rripin e sigurimit të veglave në një mundësi fiksimi solide, e cila u reziston forcave të një vegle që bie.
- Rrezik nga ndrydhje, prerje ose ngatërrime! Mos e përdorni rripin e sigurimit të veglave në afërsi të pjesëve, mekanizmave që lëvizin ose makinerive në punë.
- Mos e ndryshoni lidhjen për rripin e sigurimit të veglave në vegël dhe mos e përdorni gjithashtu atë për qëllime të tjera nga ato të përnkruara në këtë manual përdorimi.
- Fiksojeni veglën vetëm në një rrip për sigurimin e veglave me një grep me siguresë. Mos e fiksoni veglën me një lak ose një në rripin për sigurimin e veglave. Për fiksim mos përdorni litar ose lidhëse. Përdorni vetëm grepa me siguresë me sistem mbyllës me dy rrugë. Mos përdorni grepa me siguresë me fiksim të thjeshtë.
- Fiksojeni rripin e sigurimit të veglave në mënyrë të tillë që vegla të largohet prej operatorit kur ajo bie poshtë. Veglat që lihet të bien poshtë luhaten në rripin e sigurimit të veglave, çka mund të çojë në humbje të ekuilibrit të operatorit.
- Mos e fiksoni kurrë më shumë se një vegël në një rrip për sigurimin e veglave.
- Përdorni vetëm pikat e fiksimit të parashikuara posaçërisht për këtë (vegëzat e fiksimit (10)), për të fiksuar rripin e sigurimit të veglave në vegël. Mos modifikoni KURRË një vegël për të krijuar një pikë fiksimi.
- Mos e fiksoni rripin e sigurimit të veglave në një mënyrë të tillë në vegël, që nëpërmjet kësaj pajisjet mbrojtëse, çelësat ose kyçjet të mos funksionojnë më në mënyrë të rregullt.
- Mbajini rripin e sigurimit të veglave larg aksesorit.
- Mbrojeni rripin e sigurimit të veglave nga fluturimi i shkëndijave dhe ciflave.
- Mbrojeni rripin e sigurimit të veglave nga tehet e mprehta, thikat, ciflat etj. Mos shkelni mbi makineri ose mbi rripin e sigurimit të veglave.
- Mos i përdorni rripat e sigurimit të veglave ose pajisjet e fiksimit për të rritur efektin ngritës të një vegle.
- Siguroni vend të mjaftueshëm në zonën e rrëzimit. Në zonën e rrëzimit nuk duhet të rrezikohen njerëz.
- Pas një rrëzimi, ndërroni litarin dhe kontrolloni makinerinë për dëmtime. Pas çdo rrëzimi, makineria të kontrollohet për dëmtime nga një specialist i trajnuar dhe nëse nevojitet të riparohet.
- Mos i përpiqni ta kapni makinerinë që është duke u rrëzuar. Mund të ndodhin lëndime.

### 8.5 Rrotullimi i kasës së ingranazheve

Shih faqen 3, figura E.

- Hiqeni spinën nga priza.

- Lironi vidën e levës fiksues (a) (17). Hiqeni vidën dhe levën (me pjesën metalike) dhe vendosini mënjane.
- Zhvendosni 4 vidat e kasës së ingranazheve (b). **KUJDES! Mos e tërhiqni kasën e ingranazheve!**
- Rrotulloni kasën e ingranazheve në pozicionin e dëshiruar pa e tërhequr atë.
- Vidhosni 4 vidat e kasës së ingranazheve (b) në vjaskat përkatëse! Momenti i shtrëngimit = 3,0 Nm +/- 0,3 Nm.
- Shtyni mënjane sustën që mbanë levën pozicion dhe rivendosni levën (17) (me pjesën e saj metalike), shtrëngoni mirë vidën fiksuese (a). Momenti i shtrëngimit = 5,0 Nm +/- 0,5 Nm. Kontrolloni funksionimin korrekt të levës: ajo duhet të jetë nën forcën tendosëse të sustës.

## 9. Pastrimi

Gjatë përpunimeve mund të grumbullohen grimca pluhuri në brendësi të veglës elektrike. Kjo mund të dëmtoj funksionin ftohës të veglës elektrike. Grumbullimet me aftësi përcjellëse elektrike mund të përkeqësojnë mbrojtjen izoluese të veglës elektrike si edhe të shkaktojnë rreziqe elektrike.

Vegla elektrike duhet pastruar rregullisht, shpesh dhe tërësisht përmes të gjitha ndarjeve të ajrosje së përparme dhe të pasme përmes thithjes apo shfryrjes me ajër të thatë. Përpara se të bëni këtë, shkëputeni veglën elektrike nga rryma dhe gjatë kësaj pune mbani syze mbrojtëse dhe maskë pluhuri.

## 10. Eliminimi i problemeve

Pajisjet me elektronikë VTC, TC, VC:

 **Mbrojtje nga mbingarkesa: Indikator elektronik i sinjalit (7) ndriçon dhe shpejtësia e ngarkesës bie (jo tek W...RT).**

Ngarkesa e makinës është tepër e lartë! Lëroni makinën të xhiroj bosh deri sa makina të ftohet dhe sinjali në indikatorin elektronik të shuhet.

 **Pajisja nuk punon. Indikator i sinjalit elektronik (7) (në varësi të pajisjes) pulson.** Mbrojtja nga rindezja është aktivizuar. Në rast se makina është e ndezur dhe kur spina vendoset në prizë apo rryma elektrike rikthehet prapë pas një ndërprerjeje, atëherë makina nuk do të ndizet. Fikeni dhe ndizeni makinën sërish.

## 11. Aksesorët

Përdorni vetëm aksesorë origjinal Metabo. Shih faqen 5.

Përdorni vetëm aksesorë, të cilët përmbushin kërkesat dhe të dhënat e përmbajtura në këtë manual përdorimi.

**A Kapësja e mbrojtëses së prerjeve / kapak mbrojtës për prerjet abrazive**

Dizenjuar për punimet me disqe prerës dhe disqe diamant prerës. Me montimin e kapësës të

mbrojtëses, kapaku mbrojtës kthehet në kapak mbrojtës për prerjet abrazive.

### B Kapaku mbrojtës thithës për prerjet

I dizenuar prerjen e pllakave të gurit me disqe diamant prerës. Me adaptorë ekstraktues të përshtatshëm për thithjen e pluhurit të gurit.

### C Kapaku mbrojtës thithës për smerilim

I dizenuar për gërryerje betoni, estrishi, druri dhe materiale plastike me disk-pjatë diamanti apo me disk fibrë dhe me pjatë e përshtatshme për gërryerjen. Me adaptorë ekstraktues të përshtatshëm për thithjen e pluhurit të gurit, drurit dhe të materialeve plastike. Nuk përshtatet për thithjen e shkëndijave apo për gërryerjen e metaleve.

### D Filtri mbrojtës nga pluhuri

Filtri me rrjetë të imët ndalon hyrjen e grimcave të trasha në kasën e motorit. Hiqeni dhe pastrojeni rregullisht.

### E Mbrojtëse duarsh

Dizenuar për punime me flanaxhën mbështetëse, disqet smerilues, furçat e telit dhe gota shpimi diamant për qeramikë.

Vendoseni mbrojtësen e duarve nën dorezën ndihmëse anësore.

### F Mbjatëse shumë-pozicionshe për dorezën shtesë

Mundësoni mbajtjen e dorezës në pozicione të ndryshme.

### G Mbjatësja e dorezës shtesë

Për programin e plotë të aksesorëve shiko [www.metabo.com](http://www.metabo.com) ose Katalog.

## 12. Riparimi



Riparimi i pajisjeve elektrike duhet të kryhet vetëm nga një electricist i kualifikuar!

Nëse kablloja e furnizimit me energji dëmtohet, atëherë duhet të zëvendësohet vetëm nga një kablo e posaçme.

Me pajisjet elektrike Metabo, të cilat kanë nevojë për riparim, ju lutemi të drejtoheni te përfaqësuesi juaj i Metabo-s. Për adresat shiko [www.metabo.com](http://www.metabo.com).

Listat për pjesët e këmbimit mund t'i shkarkoni këtu [www.metabo.com](http://www.metabo.com).

## 13. Mbrojtja e mjedisit

Pluhuri i krijuar nga smerilimi mund të përmbajë lëndë të dëmshme: asgjësojeni sipas standardeve në fuqi.

Materialet e ambalazhit duhet të asgjësohen sipas direktivave komunale në përputhje me specifikimin e tyre. Udhëzime të tjera do të gjeni në [www.metabo.com](http://www.metabo.com) në rubrikën Service.

Për asgjësimin në mënyrë miqësore me mjedisin dhe për riciklimin e pajisjeve, paketimeve dhe aksesorëve të përdorura, ndiqni rregulloret kombëtare.



Vetëm për vendet e BE-së: Mos hidhni pajisjet elektrike në mbeturinat shtëpiake! Në përputhje me direktivat e 2012/19/BE mbi mbetjet e pajisjeve elektrike dhe elektronike dhe zbatimin e tij në legjislacionin nacional duhet që pajisjet e përdorura elektrike të grumbullohen veçmas dhe t'i nënshtrohen riciklimit në përputhje me respektimin e mjedisit.

## 14. Të dhëna teknike

Shpjegime mbi të dhënat në faqen 4. Ndryshimet për shkak të progresit teknik, janë të rezervuara.

$\varnothing$	= diametri maks. i aksesorit
$t_{\max,1}$	= trashësia maks. e lejuar për aksesorin në pjesën e fiksues kur përdoret dadoja me dy vrima (15)
$t_{\max,1}$	= trashësia maks. e lejuar për aksesorin në pjesën e fiksues kur përdoret dadoja shtrënguese Quick (1)
$t_{\max,3}$	= disk gërryes/disk prerës: trashësia maks. e lejuar për aksesorin
M	= vjaskat e boshtit
l	= gjatësia e boshtit smerilues
$n^*$	= numri i rrotullimeve bosh (numri maksimal i rrotullimeve)
$n_V^*$	= numri i rrotullimeve bosh (me zgjedhje)
$P_1$	= energjia në hyrje
$P_2$	= energjia në dalje
m	= pesha pa kabllo ushqyese

Vlerat matëse sipas EN 60745.

Pajisje e klasës II të mbrojtjes

~ Rrymë alternative

\* Pajisjet me shënimin WE... : Interferenca me energji dhe frekuencë të lartë mund të shkaktojë luhajtje të numrit të rrotullimeve. Këto zhduken sërish me largimin e interferencave.

Vlerat e dhëna teknike janë varësi të tolerancave (sipas standardeve përkatëse të aplikueshme).



### Vlerat e emetimeve

Këto vlera bëjnë të mundur llogaritjen e emetimeve të pajisjeve elektrike dhe krahasimin e pajisjeve elektrike të ndryshme. Në varësi të kushteve të përdorimit, gjendjes së pajisjes apo pajisjeve elektrike, ndotja mund të jetë më e madhe ose më e vogël. Për vlerësimin më mirë parasysh edhe pushimet e punës dhe fazat me ngarkesë të ulët. Në bazë të përvojës, vlerave të përshtatura, vendosni masa mbrojtëse fikse për përdoruesin, si për shembull masa organizative.

Vlera e përgjithshme e dridhjeve (shuma e vektorëve në tre drejtime) nxjerrë në bazë të EN 60745:

$a_{h,SG}$  = vlera e emetimit të vibrimit (smerilimi i sipërfaqeve)

$a_{h,DS}$  = vlera e emetimit të vibrimit (smerilimi me disk smerilues)

$a_{h,P}$  = vlera e emetimit të vibrimit (Lustrim)

$K_{h,SG/DS/P}$  = i pasigurt (vibrim)

Niveli tipik i tingullit në ponderim A:

$L_{pA}$  = presioni akustik

$L_{pWA}$  = niveli i fuqisë akustike

$K_{pA}, K_{WA}$  = i pasigurt (niveli tingullit)

## **sq** SHQIP

Gjatë punës niveli zhurmës mund t'i kaloj 80 dB (A).



**Vishni mbrojtje për veshët!**



# Originalno uputstvo za rad

## 1. Deklaracija o usaglašenosti

Izjavljujemo pod potpunom odgovornošću: Ove ugaone brusilice, identifikovane pomoću tipa i serijskog broja \*1), odgovaraju svim relevantnim odredbama smernica \*2) i standarda \*3). Tehnička dokumentacija kod \*4) - vidi stranu 4.

## 2. Upotreba u skladu sa namenom

Ugaone brusilice su sa originalnim Metabo priborom pogodne za brušenje, fino brušenje papirom, radove sa žičanim četkama i sečenje metala, betona, kamena i sličnih materijala bez korišćenja vode.

WEVA 15-125 Quick, WEVA 15-150 Quick je dodatno prikladna za lake radove poliranja. Za zahtevne radove poliranja u trajnoj upotrebi preporučujemo našu ugaonu mašinu za poliranje.

Mašine sa oznakom WEV... su zbog točkica za podešavanje broja obrtaja naročito pogodne za radove sa žičanom četkom.

Za štete nastale upotrebom koja nije u skladu sa namenom odgovornost snosi samo korisnik.

Moraju se poštovati opšte prihvaćeni propisi o zaštiti od nezgoda i priložene sigurnosne napomene.

## 3. Opšte sigurnosne napomene



Obratite pažnju na delove teksta koji su označeni ovim simbolima radi Vaše zaštite i zaštite vašeg električnog alata!



**UPOZORENJE** – U cilju smanjenja rizika od povreda pročitati uputstvo za upotrebu.



**UPOZORENJE Pročitajte sve sigurnosne napomene i uputstva.** Propusti u pridržavanju sigurnosnih napomena i uputstava mogu izazvati električni udar, požar i/ili teške povrede.

**Sačuvajte sve sigurnosne napomene i uputstva za kasnije.**

Vaš električni alat prosledjujte drugima samo zajedno s ovom dokumentacijom.

## 4. Posebne sigurnosne napomene

**4.1 Zajedničke sigurnosne napomene za brušenje, fino brušenje brusnim papirom, radove sa žičanim četkama i sečenje:**

**Primena**

a) Ovaj električni alat je predviđen za korišćenje kao brusilica, uređaj za fino brušenje brusnim papirom, žičana četka i

uređaj za sečenje. Pridržavajte se svih sigurnosnih napomena, uputstava, ilustracija i podataka, koje dobijete sa uređajem. Ako se ne pridržavate sledećih uputstava, može doći do električnog udara, požara i/ili teških povreda. WEVA 15-125 Quick, WEVA 15-150 Quick dodatno se može koristiti kao mašina za poliranje.

b) Ovaj električni alat nije pogodan za poliranje. Primene, za koje električni alat nije predviđen, mogu da prouzrokuju opasnosti i povrede. (Ne važi za WEVA 15-125 Quick, WEVA 15-150 Quick.)

c) Nemojte da koristite pribor koji proizvođač nije specijalno predvideo i preporučio za ovaj električni alat. To što određen pribor možete da pričvrstite na vaš električni alat, ne garantuje bezbednu upotrebu.

d) Dozvoljeni broj obrtaja alata za umetanje mora da bude najmanje jednak maksimalnom broju obrtaja navedenom na električnom alatu. Pribor koji se obrće brže nego što je dozvoljeno, može da se slomi i leti naokolo.

e) Spoljni prečnik i debljina alata za umetanje moraju da odgovaraju navedenim dimenzijama vašeg električnog alata. Pogrešno dimenzionisani alati za umetanje ne mogu da se dovoljno zaštite niti da se kontrolišu.

f) Alati za umetanje sa navojnim umetkom moraju da tačno odgovaraju navoju brusnog vretena. Kod alata za umetanje, koji se montiraju preko prirubnice, prečnik otvora na alatu za umetanje mora da odgovara prečniku prihvatna prirubnice. Alati za umetanje, koji se ne pričvrste precizno na električni alat, obrću se neravnomerno, vibriraju vrlo jako i mogu da dovedu do gubitka kontrole.

g) Nemojte da koristite oštećene alate za umetanje. Pre svake upotrebe kontrolišite alate za umetanje poput brusnih diskova u pogledu odlamanja i pukotina, brusni tanjire u pogledu pukotina, habanja ili jake istrošenosti, žičane četke u pogledu labavih ili polomljenih žica. Ako električni alat ili alat za umetanje padne, proverite da li je oštećen, ili upotrebite neoštećeni alat za umetanje. Pošto prekontrolišete i umetnete alat, Vi i osobe koje se nalaze u blizini treba da boravite van ravni rotirajućeg alata za umetanje i ostavite uređaj da jedan minut radi sa maksimalnim brojem obrtaja. Oštećeni alati za umetanje se najčešće slome u tom periodu ispitivanja.

h) Nosite ličnu zaštitnu opremu. Zavisno od primene, koristite punu zaštitu za lice, zaštitu za oči ili zaštitne naočare. Ako je primereno, nosite masku protiv prašine, zaštitu od buke, zaštitne rukavice ili specijalnu kecelju, koja vas štiti od malih čestica od brušenja i čestica materijala. Oči treba da se zaštite od stranih tela koja lete naokolo, a koja nastaju kod raznih načina primene. Maska protiv prašine ili maska za zaštitu disajnih puteva moraju da filtriraju prašinu koja nastane prilikom primene. Ako ste dugo izloženi jakoj buci, možete izgubiti sluh.

i) **Kod drugih osoba vodite računa o bezbednom rastojanju od vašeg radnog područja. Svako ko uđe u radno područje, mora da nosi ličnu zaštitnu opremu.** Odlomci obratka ili slomljenih alata za umetanje mogu da odlete i da prouzrokuju povrede i van direktnog radnog područja.

j) **Držite električni alat samo za njegove izolovanje hvatne površine, kada izvodite radove, kod kojih alat za umetanje može da pogodi skrivene strujne vodove ili sopstveni kabl za napajanje.** Kontakt sa vodovima koji provode struju može dovesti do toga da metalni delovi uređaja budu pod naponom i time do električnog udara.

k) **Držite kabl za napajanje dalje od rotirajućih alata za umetanje.** Ako izgubite kontrolu nad uređajem, kabl za napajanje može da bude presečen ili zahvaćen i vaša šaka ili ruka može da dospe u alat za umetanje koji rotira.

l) **Nikada nemojte odlagati električni alat, pre nego što se alat za umetanje potpuno ne zaustavi.** Rotirajući alat za umetanje može da dođe u dodir sa površinom za odlaganje, usled čega možete da izgubite kontrolu nad električnim alatom.

m) **Nemojte ostaviti električni alat da radi dok ga nosite.** Vaša odeća može biti zahvaćena usled slučajnog dodira sa rotirajućim alatom za umetanje i alat za umetanje može da se zarije u vaše telo.

n) **Redovno čistite ventilacione otvore vašeg električnog alata.** Ventilator motora uvlači prašinu u kućište i jake naslage metalne prašine mogu prouzrokovati električne opasnosti.

m) **Nemojte koristiti električni alat u blizini zapaljivih materijala.** Varnice mogu da zapale te materijale.

p) **Nemojte da koristite alate za umetanje, koji zahtevaju tečna rashladna sredstva.** Korišćenje vode ili drugih tečnih rashladnih sredstava može da dovede do električnog udara.

## 4.2 Povratni trzaj i odgovarajuće bezbednosne napomene

Povratni trzaj je nagla reakcija usled zaglavlivanja ili blokade rotirajućeg alata za umetanje, poput brusnog diska, brusnog tanjira, žičane četke, itd. Zaglavlivanje ili blokiranje dovodi do naglog zaustavljanja rotirajućeg alata za umetanje. Na taj način se nekontrolisani električni alat ubrzava nasuprot smeru obrtanja alata za umetanje na mestu blokade.

Ako se npr. brusni disk zaglavi ili blokira u obratku, ivica brusnog diska, koja uranja u obradak, može da se zaglavi i usled toga može da izbaci brusni disk ili da prouzrokuje povratni trzaj. Brusni disk u tom slučaju kreće prema rukovaocu ili dalje od njega, zavisno od smera obrtanja diska na mestu blokiranja. Pri tom brusni diskovi mogu i da se slome.

Povratni trzaj je posledica pogrešne ili neispravne upotrebe električnog alata. Može da se spreči odgovarajućim merama opreza, kao što je opisano u nastavku.

a) **Čvrsto držite električni alat i postavite vaše telo i ruke u položaj, u kojem možete da apsorbujete sile povratnog trzaja. Uvek koristite dodatnu ruku, ako postoji, da biste imali najveću moguću kontrolu nad silama povratnog trzaja ili momente reakcije prilikom pokretanja.** Rukovalac odgovarajućim merama opreza može da kontroliše sile povratnog trzaja i sile reakcije.

b) **Nikada nemojte stavljati svoju ruku u blizinu rotirajućih alata za umetanje.** Alat za umetanje prilikom povratnog trzaja može preći preko vaše ruke.

c) **Svojim telom izbegavajte područje u kojem se električni alat pomera u slučaju povratnog trzaja.** Povratni trzaj pomera električni alat u smeru suprotnom kretanju brusnog diska na mestu blokiranja.

d) **Radite posebno oprezno u području uglova, oštrih ivica, itd. Sprečite da se alati za umetanje odbiju od obratka i zaglave.** Rotirajući alat za umetanje ima tendenciju da se kod uglova, oštrih ivica ili pri odbijanju, zaglavi. To prouzrokuje gubitak kontrole ili povratni trzaj.

p) **Nemojte da koristite lance ili nazubljeni list testere.** Takvi alati za umetanje često prouzrokuju povratni trzaj ili gubitak kontrole nad električnim alatom.

## 4.3 Posebne bezbednosne napomene u vezi sa brušenjem i sečenjem:

a) **Koristite isključivo brusna tela koja su dozvoljena za vaš električni uređaj i zaštitnu haubu predviđenu za ta brusna tela.** Brusna tela koja nisu predviđena za električni alat, ne mogu da se dovoljno zaštite i nebezbedna su.

b) **Zakošeni brusni diskovi moraju da budu montirani tako da se brusna površina nalazi ispod ivice zaštitne haube.** Pogrešno montirani brusni disk, koji štrči iznad ivice zaštitne haube, ne može da se prikladno zaštiti.

c) **Zaštitna hauba mora da bude bezbedno montirana na električnom alatu i u svrhu maksimalne bezbednosti mora da bude podešena tako da je najmanji mogući deo brusnog tela otvoreno okrenut prema rukovaocu.** Zaštitna hauba pomaže da se rukovalac zaštiti od krhotina, slučajnog kontakta sa brusnim telom, kao i varnica koje bi mogle da zapale odeću.

d) **Brusna tela smeju da se koriste samo za preporučene opcije upotrebe. Npr.: Nikada nemojte da brusite bočnom stranom reznog diska.** Rezni diskovi su predviđeni za skidanje materijala ivicom diska. Dejstvo bočnih sila na ova brusna tela može da ih slomi.

e) **Uvek koristite neoštećene stezne prirubnice odgovarajuće veličine i oblika za brusni disk koji ste izabrali.** Prikladne prirubnice podupiru brusni disk i tako smanjuju opasnost od loma brusnog diska. Prirubnice za rezne diskove mogu da se razlikuju od prirubnica za druge brusne diskove.

f) **Ne upotrebljavajte istrošene brusne diskove većih električnih alata.** Brusni diskovi za veće električne alate nisu projektovani za veće brojeve obrtaja manjih električnih alata i mogu da se slome.

#### 4.4 Dodatne posebne bezbednosne napomene u vezi sa sečenjem:

a) **Sprečite blokiranje reznog diska ili preveliki pritisak zaptivanja. Nemojte da izvodite prekomerno duboke rezove.** Preopterećenje reznog diska povećava njegovu opterećenje i osetljivost u pogledu zaglavlivanja ili blokiranja, a time i mogućnost povratnog trzaja ili loma brusnog tela.

b) **Izbegavajte područje ispred i iza rotirajućeg reznog diska.** Kada rezni disk u obratku pomerate dalje od sebe, onda u slučaju povratnog trzaja može doći do toga da se električni alat zajedno sa rotirajućim diskom direktno naglo pomeri prema Vama.

c) **Ako se rezni disk zaglavi ili prekinete rad, isključite uređaj i držite ga mirno, dok se disk ne zaustavi potpuno. Nikada ne pokušavajte da rezni disk koji još rotira izvučete iz zaseka, jer može doći do povratnog trzaja.** Utvrdite i otklonite uzrok zaglavlivanja.

d) **Nemojte da ponovo uključite električni alat, sve dok se nalazi u obratku. Pustite rezni disk da prvo dostigne svoj puni broj obrtaja, pre nego što oprezno nastavite sečenje.** U protivnom disk može da se zaglavi, da iskoči iz obratka ili da prouzrokuje povratni trzaj.

e) **Poduprite ploče ili velike obratke, kako biste smanjili rizik povratnog trzaja usled zaglavljenog reznog diska.** Veliki obratci mogu da se saviju pod sopstvenom težinom. Obradak mora da se podupre na obe strane diska i to u blizini reza sečenja kao i na ivici.

f) **Budite posebno oprezni kod "džepnih rezova" na postojećim zidovima ili u drugim područjima koja se ne vide.** Uranjajući rezni disk prilikom sečenja vodova za gas ili vodu, električnih vodova ili drugih predmeta može da prouzrokuje povratni trzaj.

#### 4.5 Posebne bezbednosne napomene u vezi sa finim brušenjem brusnim papirom:

a) **Nemojte da koristite prekomerno dimenzionisane brusne listove, već sledite podatke proizvođača o veličini brusnih listova.** Brusni listovi, koji štrše iznad brusnog tanjira, mogu da prouzrokuju povrede, kao i da dovedu do blokiranja, kidanja brusnih listova ili do povratnog trzaja.

#### 4.6 Samo za WEVA 15-125 Quick, WEVA 15-150 Quick: Posebne sigurnosne napomene za poliranje:

**Ne dozvolite nikakve slobodne delove poklopca za poliranje, naročito trake za pričvršćivanje. Sklonite ili skratite trake za pričvršćivanje.** Slobodne trake koje se okreću mogu da zahvate Vaše prste ili da se uhvate u obratku.

#### 4.7 Posebne bezbednosne napomene u vezi sa radom sa žičanim četkama:

a) **imajte u vidu da žičana četka i u toku uobičajenog načina korišćenja gubi komadiće žice. Nemojte da preopterete žice prevelikim pritiskom zaptivanja.** Komadići žice koji odele vrlo lako mogu da prodru kroz tanku odeću i/ili kožu.

b) **Ako se preporučuje zaštitna hauba, sprečite mogućnost dodira zaštitne haube i žičane četke.** Tanjiraste i lončaste četke usled pritiska zaptivanja i centrifugalnih sila mogu da povećaju svoj prečnik.

#### 4.8 Dodatne bezbednosne napomene:



**UPOZORENJE** – Uvek nosite zaštitne naočare.



**UPOZORENJE** – Električni alat uvek koristite sa obadve ruke.

Koristite elastične međuslojeve, ako se takvi stavljaju na raspolaganje zajedno sa brusnim sredstvom i ako su zahtevani.

Vodite računa o podacima proizvođača alata i dodataka! Zaštite diskove od masti i udaraca!

Brusni diskovi moraju da se pažljivo čuvaju i rukuju prema uputstvima proizvođača.

Nikada ne koristite rezne ploče za grubo brušenje. Rezne ploče ne smeju biti izložene bočnom pritisku.

Obradak mora da čvrsto naleže i da bude osiguran od klizanja, npr. pomoću steznih mehanizama. Veliki obratci moraju da se dovoljno podupru.

Ako se koriste alati za umetanje sa navojnim umetkom, kraj vretena ne sme da dodirne perforirano dno brusnog alata. Vodite računa da je navoj u alatu za umetanje dovoljno dugačak da prihvati dužinu vretena. Navoj u alatu za umetanje mora da odgovara navoju na vretenu. Dužinu vretena i navoj vretena vidi na strani 4 i u poglavlju 14. Tehnički podaci.

Preporučuje se korišćenje stacionarnog uređaja za usisavanje. Uvek sprema priključite FI zaštitnu sklopku (RCD) sa maks. strujom aktivacije od 30 mA. Pri isključenju ugaone brusilice od strane FI-zaštitnog prekidača mašina mora da se ispita i očisti. Vidi poglavlje 9. Čišćenje.

Oštećene, neokrugle odn. vibrirajuće alate ne smete da koristite.

Sprečite oštećenja na cevima za gas ili vodu, električnim vodovima i nosećim zidovima (statika).

Izvućite utikač iz utičnice, pre izvođenja bilo kakvog podešavanja, nadogradnje ili održavanja.

Metabo S-automatic sigurnosna spojnica U slučaju sigurnosne spojnice odmah isključite mašinu!

Oštećenu ili napuklu dodatnu ručku treba zameniti. Mašinu sa neispravnom dodatnom ručkom treba zameniti.

Oštećenu ili napuklu zaštitnu haubu treba zameniti. Mašinu sa neispravnom zaštitnom haubom treba zameniti.

Pričvrstite male obratke. Stegnite ih npr. u stegi.

**Redukovati prašinu:**

 **UPOZORENJE** - Neke vrste prašine, koje nastaju usled finog brušenja brusnim papirom, sečenja, brušenja, bušenja i drugih radova, sadrže hemikalije za koje je poznato da uzrokuju rak, urodne poremećaje i druge štete o reproduktivni proces. Neki primeri takvih hemikalija su:

- olovo iz premaza koji sadrže olovo,
- mineralna prašina iz kamenja u zidovima, cementa i drugih zidarskih materijala, i
- arsen i hrom iz hemijski obrađenog drveta.

Vaš rizik usled ovakvog opterećenja varira, zavisno od toga, koliko često izvodite ovu vrstu rada. Kako biste redukovali vaše opterećenje ovim materijalima: radite u dobro provetrenom području i radite sa odobrenom zaštitnom opremom, kao npr. takvim maskama protiv prašine, koje su razvijene specijalno za izdvajanje mikroskopski malih čestica filtriranje.

To takođe važi za prašine od drugih materijala, kao npr. neke vrste drveta (poput prašine od hrastovine ili bukovine), metali, azbest. Ostale poznate bolesti su npr. alergijske reakcije, oboljenja disajnih puteva. Ne dozvolite da prašina dospe u telo.

Poštujte smernice i nacionalne propise (npr. odredbe o zaštiti na radu, odlaganju) koji važe za vaš materijal, osoblje, slučaj primene i mesto obrade.

Pokupite čestice koje nastaju na mestu nastanka i ne dozvolite da se talože u okruženju.

Za specijalne radove koristite dodatnu opremu. Tako će manje čestica nekontrolisano dospeti u okolinu.

Koristite odgovarajuće usisavanje prašine.

Smanjite zagađenje prašinom tako što:

- nastale čestice i izduvni vazduh mašine nećete usmeravati na sebe ili osobe koje se nalaze u blizini ili na nataloženu prašinu,
- ćete primeniti uređaj za usisavanje i/ili uređaj za prečišćavanje vazduha,
- ćete rani prusto dobro provetravati i usisavanjem održavati u čistom stanju. Metlanje ili duvanje podiže prašinu.
- Usisavajte ili perite zaštitnu odeću. Nemojte prođavati, tresti ili četkati.

**5. Pregled**

Vidi stranu 2

- 1 Navrtka za brzo stezanje \*
- 2 Vreteno
- 3 Autobalansne potporne prirubnice\*
- 4 Dugme za blokiranje vretena
- 5 Klizač prekidača za uključivanje/isključivanje \*
- 6 Ručica
- 7 Prikaz elektronskog signala \*
- 8 Toččić za podešavanje broja obrtaja \*
- 9 Dugme prekidača \*
- 10 Ušica za pričvršćivanje (za osiguranje od padanja)\*
- 11 Paddle prekidač\*
- 12 Dodatna ručka/ dodatna ručka sa prigušenjem vibracija \*

- 13 Zaštitna hauba
- 14 Potporna prirubnica
- 15 Navrtka sa dva otvora \*
- 16 Ključ sa dva otvora \*
- 17 Poluga za pričvršćivanje zaštitne haube

\* zavisi od opreme/nije sadržano u obimu isporuke

**6. Uključivanje**

 Pre uključivanja uporedite da li mrežni napon i mrežna frekvencija koji su navedeni na pločici s podacima odgovaraju parametrima vašeg strujnog priključka.

 Uvek spreda priključite FI zaštitnu sklopku (RCD) sa maks. strujom aktivacije od 30 mA.

**6.1 Montaža dodatne ručke**

 Radite samo sa montiranom dodatnom ručkom (12)! Čvrsto zavrnite dodatnu ručku na levju ili desnoj strani mašine.

**6.2 Montaža zaštitne haube**

 Iz bezbednosnih razloga koristite isključivo zaštitnu haubu predviđeni za određeno brusno telo! Vidi i poglavlje 11. Oprema!

**Zaštitna hauba za brušenje**

Predviđeno za rad sa diskovima za grubo brušenje, lamelnim brusnim tanjirima, dijamantskim reznim diskovima.

Vidi stranu 3, slika D.

- Pritisnuti polugu (17) i držati pritisnutu. Postaviti zaštitnu haubu (13) u prikazanom položaju.
- Pustiti polugu i zakretati zaštitnu haubu, dok poluga ne nalegne.
- Pritisnuti polugu i zakrenuti zaštitnu haubu tako da je zatvoreni deo okrenut prema korisniku.
- Proveriti u pogledu sigurnog naleganja: Poluga mora da nalegne i zaštitna hauba ne sme da se okreće.

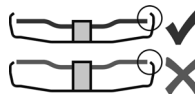



Koristiti samo alate za umetanje, iznad kojih zaštitna hauba štrči najmanje 3,4 mm.

(Skinuti obrnutim

redosledom.)

**7. Montaža brusnog diska**

 Pre svih radova prepravke: Izvucite mrežni utikač iz utičnice. Mašina mora da bude isključena i vreteno mora da miruje.

 Za radove sa reznim diskovima iz bezbednosnih razloga koristiti zaštitnu haubu za rezne diske (vidi poglavlje 11. Oprema).

**7.1 Blokiranje vretena**

- Dugme za blokiranje vretena (4) pritisnuti do kraja i vreteno (2) okretati rukom, dok dugme za blokiranje vretena osetno ne nalegne.

## 7.2 Stavljanje brusnog diska

WA..., WBA..., WE...A...:

Vidi stranu 2. slika A.

 Autobalansna potporna prirubnica (3) je fiksno montirana na vretenu. Nije potrebna potporna prirubnica koja se može skinuti, kao kod drugih ugaonih brusilica.

 Površine naleganja autobalansne potporne prirubnice (3), brusnog diska i navrtke za brzo stezanje (1) moraju da budu čiste. Po potrebi očistiti.

- Staviti brusni disk na autobalansnu potpornu prirubnicu (3).
- Brusni disk mora da ravnomerno naleže na autobalansnoj potpornoj prirubnici.

WPB..., WEVB 1...:

Vidi stranu 2, slika B.

- Postaviti potpornu prirubnicu (14) na vreteno. Ona je pravilno montirana kada ne može da se okreće na vretenu.
- Staviti brusni disk na potpornu prirubnicu (14). Brusni disk mora da ravnomerno naleže na potpornoj prirubnici.

## 7.3 Pričvršćivanje/otpuštanje navrtke za brzo stezanje (zavisno od opreme)



**Pričvršćivanje navrtke za brzo stezanje (1):**

 Navrtku za brzo stezanje (1) postaviti samo na mašine „Metabo Quick-System“. Ove mašine se prepoznaju po dugmetu za zaključavanje vretena (4) sa „M-Quick“ logom.

 Kada je alat za umetanje u steznom području deblji od 7,1 mm, navrtka za brzo stezanje ne sme da se koristi! U tom slučaju koristite navrtku sa dva otvora (15) sa ključem sa dva otvora (16).

- Blokiranje vretena (vidi poglavlje 7.1).
- Postaviti navrtku za brzo stezanje (1) na vreteno (2) tako da se 2 izbočine i 2 žleba vretena spregnu. Vidi sliku, strana 2.
- Rukom zatezati navrtku za brzo stezanje u smeru kazaljke na satu.
- Snažnim okretanjem brusnog diska u smeru kazaljke na satu zategnuti navrtku za brzo stezanje.

### Otpuštanje navrtke za brzo stezanje (1):

 Samo kada je montirana Quick navrtka za brzo stezanje (1), vreteno sme da se zaustavi crvenim M-Quick dugmetom za brzo blokiranje vretena (4)!

- Posle isključenja mašina nastavlja da radi.
- Kratko pre potpunog zaustavljanja brusnog tanjira pritisnite crveno dugme za M-Quick brzo blokiranje vretena (4) do kraja. Quick navrtka za brzo stezanje (1) se samostalno otpušta za oko polovinu obrtaja i može se odviti bez dodatne primene sile ili alata.

## 7.4 Pričvršćivanje/otpuštanje navrtke sa dva otvora (zavisno od opreme)

2 strane navrtke sa dva otvora se razlikuju. Navrtuti navrtku sa dva otvora na vreteno kao što sledi:

Vidi stranu 2. slika C.

### - X) Kod tankih brusnih diskova:

Telo navrtke sa dva otvora (15) je okrenuto prema gore, kako bi tanki brusni disk mogao da se sigurno zategne.

### Y) Kod debljih brusnih diskova:

Telo navrtke sa dva otvora (15) je okrenuto prema dole, kako bi stezna navrtka moglo da se sigurno montira na vretenu.

- Blokirati vreteno. Navrtku sa dva otvora (15) ključem sa dva otvora (16) zategnuti u smeru kazaljke na satu.

### Otpuštanje navrtke sa dva otvora:

- Blokiranje vretena (vidi poglavlje 7.1). Navrtku sa dva otvora (15) ključem sa dva otvora (16) odvrnuti u smeru suprotnom od kazaljke na satu.

## 8. Upotreba

### 8.1 Podešavanje broja obrtaja (zavisno od opreme)

Na točkiću za podešavanje (8) podesiti preporučeni broj obrtaja. (Mali broj = nizak broj obrtaja; veliki broj = visok broj obrtaja)

Rezni disk, disk za grubo brušenje, lonac za brušenje, dijaminski rezni disk: **visok broj obrtaja**

Četka: **srednji broj obrtaja**

Brusni tanjir: **nizak do srednji broj obrtaja**

Napomena: Za radove poliranja preporučujemo naše ugaone uređaje za poliranje.

### 8.2 Uključivanje/isključivanje

 Uvek vodite mašinu sa obe ruke.

 Prvo uključiti, zatim primaknuti alat za umetanje obratku.

 Izbegavajte nenamerno pokretanje: uvek isključite mašinu, kada se utikač izvuče iz utičnice ili kada dođe do prekida struje.

 A..., WBA..., WEA..., WEVA..., WEBA..., W...RT: U slučaju trajnog uključivanja, mašina nastavlja da radi kada se otrgne iz ruku. Zato mašinu uvek držite sa obe ruke za predviđene ručke, zauzmite siguran položaj i radite koncentrisano.

 Sprečite da mašina podigne ili usisa prašinu i strugotinu. Posle isključivanja, mašinu odložiti tek kada se motor potpuno zaustavi.

### Mašine sa kliznim prekidačem:

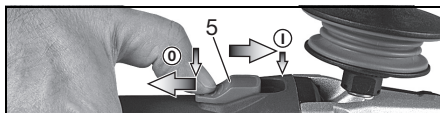

**Uključivanje:** Klizni prekidač (5) gurnite napred. U svrhu trajnog uključivanja ga potom oborite na dole dok ne nalegne.

**Isključivanje:** Pritisnite na zadnji kraj kliznog prekidača (5) i pustite ga.

**Mašine sa "paddle prekidačem" (sa funkcijom impulsnog hoda):**

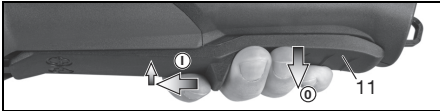

**Uključivanje:** Paddle prekidač (11) pomerti u smeru strelice i pritisnuti prekidač (11).

**Isključivanje:** Paddle prekidač (11) otpustiti.

**Mašine sa oznakom W...RT: Momentno uključenje (sa funkcijom panik-tastera)**

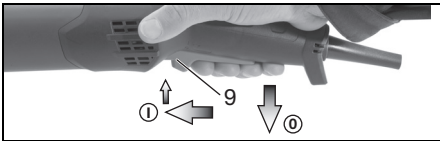

**Uključivanje:** Gurnuti dugme prekidača (9) prema napred i zatim pritisnuti dugme prekidača (9) prema gore.

**Isključivanje:** Pustiti dugme prekidača (9).

**Mašine sa oznakom W...RT: Trajno uključenje (u zavisnosti od opreme)**

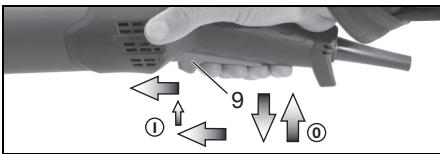

**Uključivanje:** Uključiti mašinu kao što je gore opisano. Sada još jednom gurnuti prekidač (9) unapred i otpustiti prednju poziciju kako bi se dugme prekidača (9) blokiralo (trajno uključenje).

**Isključivanje:** Prekidač (9) pritisnuti nagore i otpustiti.

### 8.3 Napomene u vezi sa radom

**Brušenje i fino brušenje brusnim papirom:** Umereno pritisnuti mašinu i pomerati je napred-nazad preko površine, kako se površina obratka ne bi pregrijala.

Grubo brušenje: Za dobar rezultat rada radite pod uglom prislanjanja od 30° - 40°.

**Sečenje:**

Prilikom sečenja **uvek radite u kontra-smeru (vidi sliku)**. U protivnom postoji opasnost da mašina nekontrolisano iskoči iz zaseka. Radite sa umerenim pomakom, koji je prilagođen materijalu koji treba da se obradi. Nemojte zaglavljivati, pritisnuti, vitlati.



**Radovi sa žičanim četkama:** Umereno pritisnuti mašinu.

### 8.4 Spajanje sa kaišem za osiguranje alata (opisno o premi)

**!** Sigurnosne napomene specijalno za rad na visini. Pročitajte sve sigurnosne napomene i uputstva. Propusti u pridržavanju sigurnosnih napomena i uputstava mogu izazvati teške povrede.

- Isključivo za korišćenje od strane obučenog osoblja. Korisnici moraju biti obučeni u pogledu na bezbednost alata i korišćenje alata na visini.
- Obratite pozor, da alat kod radova na visini uvek bude osiguran kaišem za osiguranje alata. Isključivo koristite kaiševe za osiguranje alata marke Metabo (maksimalna duljina 2 m (6,5 ft) sa dovoljnim prigušivanjem). Maksimalna dopuštena visina padanja za kaiš za osiguranje alata (pridrži kaiš) ne sme da prekorači 2 m (6,5 ft). Isključivo koristite kaiševe za osiguranje alata, koji su primereni za dotični tip alata i koji su barem dimenzionirani za težinu alata zajedno sa svim priborom, koji se koristi.
- Pročitajte i sledite uputstva za upotrebu kaiša za osiguranje alata!
- Alat (naročito ušice za pričvršćivanje) i kaiš za osiguranje alata prije svake upotrebe kontrolišite na oštećenja i ispravnu funkciju (uključujući materijal i šavove). Alat i kaiš za osiguranje alata nemojte koristiti, ako su oštećeni i ako više besprekorno ne funkcionišu.
- Kaiš za osiguranje alata nemojte pričvršćivati za Vaše telo. Kaiš za osiguranje alata pričvrstite na solidnu mogućnost za pričvršćivanje, koja može da izdrži snage padajućeg alata.
- Opasnost od gnječenja, rezova ili zaplitanja. Kaiš za osiguranje alata nemojte da koristite u blizini delova koji se pokreću, mehanizama ili uključenih mašina.
- Nemojte modifikovati spoj za kaiš za osiguranje alata na alatu i nemojte ga koristiti u druge svrhe, od onih opisanih u uputstvu za upotrebu.
- Alat na kaiš za osiguranje alata isključivo pričvrstite sa karabiner kukom. Alat na kaiš za osiguranje alata nemojte da pričvršćujete petljom ili čvorom. Za pričvršćivanje nemojte da koristite užad ili uzice. Isključivo koristite karabiner kuku sa sistemom za zatvaranje na dve tačke. Nemojte da koristite jednostavne uskočne karabiner kuke.
- Kaiš za osiguranje alata pričvrstite na način, da se alat pokreće od korisnika, ukoliko padne. Alati koje se puste da padne vitlaju se na kaišu za osiguranje alata, što može da dovede do ozleda ili do gubitka ravnoteže korisnika.
- Na kaiš za osiguranje alata nikada nemojte pričvršćivati više od jednog alata.
- Isključivo koristite specijalno za to predviđene tačke za pričvršćivanje (ušica za pričvršćivanje (10)), kako bi kaiš za osiguranje alata pričvrstili na alat. NIKADA nemojte da modifikujete neki alat, kako bi stvorili tačku za pričvršćivanje.
- Kaiš za osiguranje alata nikada nemojte na alat pričvršćivati na način, da time zaštitne naprave, prekidači ili blokade više uredno ne funkcionišu.
- Držite kaiš za osiguranje alata dalje od radnog alata.

- Kaiš za osiguranje alata zaštitite od iskrenja i strugotina.
- Zaštitite kaiš za osiguranje alata od oštrih rubova, oštrica, strugotina itd. Nemojte stajati na mašinu ili kaiš za osiguranje alata.
- Kaiševe za osiguranje alata ili naprave za pričvršćivanje nemojte koristiti kako bi povećali nosivost alata.
- U području pada obezbedite dovoljno mesta. U području pada ne smeju biti ugrožene osobe.
- Nakon pada treba zameniti užu i mašinu kontrolisati na postojanje oštećenja. Nakon svakog pada mašinu dajte obučenom stručnjaku da ju pregleda na oštećenja i po potrebi popravi.
- Nemojte pokušavati da uhvatite padajuću mašinu. To može da dovede do ozleda.

## 8.5 Okrenuti kućište prenosnika

Vidi stranu 3. slika E.

- Izvući utikač.
- Odviti pričvrstne vijke (a) poluge (17). Vijak, polugu (sa limenim delom) skinuti i skloniti.
- Odviti 4 vijka kućišta prenosnika (b). **PAŽNJA! Ne skidati kućište prenosnika!**
- Okrenuti kućište prenosnika u željeni položaj bez skidanja.
- Zategnuti 4 vijka kućišta prenosnika (b) u postojeće navoje! Obrtni momenat = 3,0 Nm +/- 0,3 Nm.
- Oprugu koja pritiska polugu u poziciju gurnuti u stranu i polugu (17) (sa limenim delom) ponovo postaviti, zategnuti, pričvrstnim vijkom (a). Obrtni momenat = 5,0 Nm +/- 0,5 Nm. Proveriti ispravnost funkcije poluge: ona mora biti pod opružnom silom.

## 9. Čišćenje

Prilikom obrade može doći do taloženja čestica u unutrašnjosti električnog alata. To negativno utiče na hlađenje električnog alata. Provodljive naslage mogu da naruše zaštitnu izolaciju električnog alata i da prouzrokuju električne opasnosti.

Redovno, često i temeljno kroz sve prednje i zadnje ventilacione otvore usisajte ili suvim vazduhom izduvajte električni alat. Prethodno odvojite električni alat od napajanja i pri tom nosite zaštitne naočare i masku protiv prašine.

## 10. Otklanjanje smetnje

Mašine sa VTC, TC i VC elektronikom:

 **Prikaz signala elektronike (7) svetli i broj obrtaja pod opterećenjem opada (nije W...RT).** Opterećenje motora je previsoko! Pustite mašinu da radi u praznom hodu, dok se prikaz signala elektronike ne ugasi.

 **Mašina ne radi. Prikaz signala elektronike (7) svetli (u zavisnosti od opreme).**  
 ..... Reagovala je zaštita od ponovnog pokretanja. Ako se mrežni utikač utakne kada je mašina uključena ili ako se strujno napajanje ponovo uspostavi posle prekida, mašina se ne pokreće. Isključite i ponovo uključite mašinu.

## 11. Oprema

Koristite samo originalnu Metabo opremu. Vidi stranu 5.

Koristite samo opremu koja ispunjava zahteve i specifikacije navedene u ovom uputstvu za upotrebu.

### A Dodatak za haube za rezne diskove/ zaštitna hauba za sečenje

Predviđeno za rad sa reznim diskovima, dijamantskim reznim diskovima. Sa montiranim dodatkom za haube za rezne diskove zaštitna hauba postaje zaštitna hauba za sečenje.

### B Usisna zaštitna hauba za sečenje

Predviđeno za sečenje kamenih ploča dijamantskim reznim diskovima. Sa nastavkom za usisavanje kamene prašine pomoću prikladnog uređaja za usisavanje.

### C Usisna zaštitna hauba za brušenje površina

Namenjeno za brušenje betona, estriha, drveta i plastike pomoću dijamantskih čašastih ploča odnosno fiber diskova i odgovarajućih brusnih tanjira. Sa nastavkom za usisavanje kamene, drvene i plastične prašine pomoću prikladnog uređaja za usisavanje. Nije prikladno za usisavanje varnica ili za brušenje metala.

### D Filter za prašinu

Filter od fine mreže sprečava da grube čestice dosepju u kućište motora. Redovno skidati i čistiti.

### E Štitnik za ruke

Predviđeno za rad sa potpornim tanjirom, brusnim tanjirom, žičanim četkama i dijamantskim kronicama za bušenje pločica.

Montirati štitnik za ruke ispod bočne dodatne ručke.

### F Višepozicioni nosač za dodatnu ručicu

Omogućava različite pozicije ručice.

### G Dodatna ručica sa nosačem

Kompletni program dodataka vidi [www.metabo.com](http://www.metabo.com) ili katalog.

## 12. Popravka

 Popravke na električnim uređajima smeju da sprovode samo električari!

Ukoliko se ošteti priključni kabl, mora se zameniti posebnim priključnim kablom.

Molimo Vas da se s Vašim Metabo električnim uređajem za popravku obratite Vašem Metabo zastupništvu. Adresu možete naći na [www.metabo.com](http://www.metabo.com).

Liste rezervnih delova možete preuzeti na [www.metabo.com](http://www.metabo.com).

## 13. Zaštita životne sredine

Nastala prašina od brušenja može da sadrži štetne materije: propisno je odložiti na otpad.

Ambalažni materijali moraju se prema njihovoj oznaci odložiti u skladu sa komunalnim

smernicama. Dodatne napomene možete da pronađete na [www.metabo.com](http://www.metabo.com) u delu Servis.

Sledite zakonske propise za odlaganje u skladu sa zaštitom životne sredine i za recikliranje i rashodovanih mašina, pakovanja i opreme.



Samo za EU države: Nemojte bacati električne uređaje u kućno smeće! U skladu sa Evropskom smernicom 2012/19/EU o električnim i elektronskim uređajima i primenom u nacionalnom pravu potrošeni električni alati se moraju sakupljati odvojeno i davati na reciklažu koja ne šteti životnoj sredini.

$L_{pA}$  = Nivo zvuka  
 $L_{WA}$  = Nivo jačine zvuka  
 $K_{pA}, K_{WA}$  = Nesigurnost

Prilikom radova nivo buke može da iznosi i iznad 80 dB(A).



**Nositi zaštitu za sluh!**

## 14. Tehnički podaci

Objašnjenja u vezi podataka na strani 4. Zadržano pravo na promene u smislu tehničkog unapređenja.

$\emptyset$	= maks. prečnik alata za umetanje
$t_{max,1}$	= maks. dozvoljena debljina alata za umetanje u području stezanja pri korišćenju navrtke sa dva otvora (15)
$t_{max,2}$	= maks. dozvoljena debljina alata za umetanje u području stezanja pri korišćenju navrtke za brzo stezanje (1)
$t_{max,3}$	= disk za grubo brušenje/rezni disk: maks. dozvoljena debljina alata za umetanje
M	= navoj vretena
l	= dužina brusnog vretena
$n^*$	= broj obrtaja u praznom hodu (maksimalni broj obrtaja)
$n_V^*$	= broj obrtaja u praznom hodu (podesiv)
$P_1$	= nazivna ulazna snaga
$P_2$	= izlazna snaga
m	= težina bez mrežnog kabla

Merne vrednosti određene prema EN 60745.

Mašina zaštitne klase II

~ naizmenična struja

\* Mašine sa oznakom WE... : Visokoenergetske, visokofrekventne smetnje mogu izazvati kolebanje broja obrtaja. One ponovo nestaju, čim se smetnje smire.

Navedeni tehnički podaci imaju toleranciju (prema odgovarajućim važećim standardima).



### Emisione vrednosti

Ove vrednosti omogućavaju procenu emisije električnog uređaja i upoređivanje različitih električnih uređaja. U zavisnosti od uslova upotrebe, stanja električnog uređaja ili upotrebljenih alata stvarno opterećenje može biti više ili niže. Prilikom procene obračunajte pauze i faze niskog opterećenja. Na osnovu prilagođenih vrednosti za procenu ustanovite zaštitne mere za korisnika npr. organizatorske mere.

Ukupna vrednost vibracije (vektorska suma tri pravca) određena prema EN 60745:

$a_{h,SG}$	= emisiona vrednost vibracije (brušenje površina)
$a_{h,DS}$	= emisiona vrednost vibracije (brušenje sa brusnim tanjirom)
$a_{h,P}$	= emisiona vrednost vibracije (Poliranje)

$K_{h,SG/DS/P}$  = nesigurnost (vibracija)

Tipični nivo zvuka označen sa A:











Metabowerke GmbH  
Metabo-Allee 1  
72622 Nuertingen  
Germany  
[www.metabo.com](http://www.metabo.com)

**metabo**<sup>®</sup>  
PROFESSIONAL POWER TOOL SOLUTIONS